



UNIVERSITÄTS-
BIBLIOTHEK
PADERBORN

Universitätsbibliothek Paderborn

Lehrbuch des Hochbaues

Grundbau, Steinkonstruktionen, Holzkonstruktionen, Eisenkonstruktionen ,
Eisenbetonkonstruktionen

Esselborn, Karl

Leipzig, 1908

A. Die Verbindungsmittel der Eisenkonstruktionen

[urn:nbn:de:hbz:466:1-50294](https://nbn-resolving.org/urn:nbn:de:hbz:466:1-50294)

Bei dem nebenstehenden Querschnitt aus 4 Quadranteisen sind wieder zwei Paare von Hauptachsen (Symmetrieachsen) vorhanden, für die die Trägheitsmomente ebenfalls sämtlich einander gleich sind. Auch für alle anderen Schwerachsen ergeben sich die gleichen Trägheitsmomente.

Abb. 67. Aus vier Quadranteisen bestehender Querschnitt.

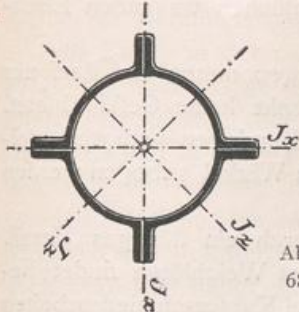

$J = J_x = J_y$; die Werte hierfür sind für die verschiedenen Durchmesser in der »Hütte« gegeben.

$$\text{Abb. } \begin{cases} J_1 = 2 \cdot J_x, \\ J_2 = 2 \cdot \left[J_y + F \cdot \left(\frac{\lambda}{2} + x \right)^2 \right]. \end{cases}$$

Abb. 68. Aus zwei C-Eisen bestehender Querschnitt.

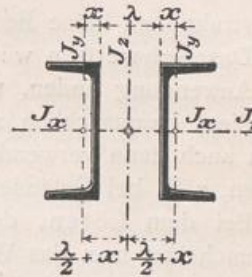

In der »Hütte« und auch in den meisten anderen Profiltabellen sind für die verschiedenen C-Profile die Werte für λ (i) angegeben, für die $J_1 = J_2$ wird.

Abb. 69. Aus zwei dicht nebeneinander liegenden C-Eisen bestehender Querschnitt.

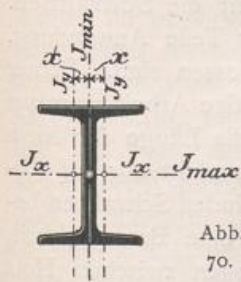

Ist $\lambda < i$ so wird $J_1 = J_{\max}$ und $J_2 = J_{\min}$.
Ist $\lambda > i$ so wird $J_2 = J_{\max}$ und $J_1 = J_{\min}$.
Für $\lambda = 0$ (Abb. 69) ist $J_2 = J_{\min} = 2 \cdot (J_y + F \cdot x^2)$,
oder auch, da J_b meist für ein C-Eisen angegeben ist,
 $J_{\min} = 2 \cdot J_b$.

Abb. 70. Aus vier L-Eisen bestehender Querschnitt.

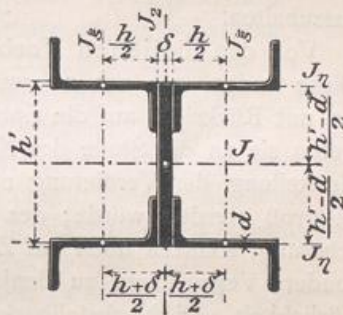

$$\text{Abb. } \begin{cases} J_1 = \frac{\delta \cdot h^3}{12} + 4 \cdot \left[J_y + F \cdot \left(\frac{h-d}{2} \right)^2 \right], \\ J_2 = \frac{h \cdot \delta^3}{12} + 4 \cdot \left[J_x + F \cdot \left(\frac{h+\delta}{2} \right)^2 \right]. \end{cases}$$

Für unregelmäßige, krummlinig begrenzte Querschnitte erfolgt die Ermittlung der Trägheitsmomente am zweckmäßigsten auf graphischem Wege, worauf hier jedoch nicht näher eingegangen werden kann.

II. Die Konstruktionselemente.

A. Die Verbindungsmittel der Eisenkonstruktionen.

§ 12. Die verschiedenen Arten der Verbindungsmittel. Die Mittel, welche zur Verbindung zweier oder mehrerer Konstruktionsteile verwendet werden, sind je nach den an sie gestellten Anforderungen und dem Zweck, dem sie dienen, verschieden. Man unterscheidet lösliche und unlösliche Verbindungen und demgemäß lösliche und unlösliche Verbindungsmittel.

Unlöslich nennt man eine Verbindung, wenn eine spätere Trennung der verbundenen Teile nur durch Zerstörung der Verbindungsmittel möglich ist. Lösliche Verbindungen sind solche, die jederzeit auseinander genommen werden können, ohne daß die Konstruktionsteile zerstört werden.

Die löslichen Verbindungsmittel teilt man noch ein in feste und regulierbare, je nachdem die Verbindung eine unveränderlich feste oder eine nachstellbare ist.

L sliche Verbindungsmittel sind die Schrauben, Bolzen und Keile, und zwar k nnen die Keil- und Schraubenverbindungen regulierbar ausgef hrt werden, w hrend die Bolzen feste l sliche Verbindungen ergeben.

Als unl sliche Verbindungsmittel sind zu nennen: das Schwei en, das L ten und die Niete. Das Schwei en und L ten hat f r die eigentlichen tragenden Eisenkonstruktionen keine Bedeutung.

Das Schwei en wird nur bei Schwei eisen und Stahl vorgenommen und darf nur da Anwendung finden, wo die Schwei stelle als schwacher Punkt keine Gefahr bietet. Es dient haupts chlich zur Verl ngerung von Flacheisen und Rundeisen und wird vielfach auch dann verwendet, wenn einfache Profileisen scharf im Winkel gebogen werden sollen, z. B. bei Gel ndern, Verzierungen usw.

Bei dem L ten, der Verbindung zweier Metallst cke durch ein fl ssiges Metall, unterscheidet man das Weichl ten und das Hartl ten. Das Weichl ten findet besonders Anwendung bei Spenglerarbeiten, das Hartl ten meist bei Kupferschmiedearbeiten und in der Kunstschlosserei.

Die f r die tragenden Eisenkonstruktionen fast nur in Frage kommenden unl slichen Verbindungsmittel sind die Niete. Die Nietverbindungen sind nur bei Schmiedeeisen und Stahl anwendbar; bei Gu eisen sind sie zu vermeiden, da dieses zu spr de ist, um die f r das Nieten n tigen Hammerschl ge oder St  e der Nietmaschinen sicher auszuhalten.

Von den l slichen Verbindungsmitteln sind die wichtigsten: die Schrauben. Diese finden, wie schon erw hnt, bei der Verbindung gu eiserner Teile Anwendung, wo mit R cksicht auf die Spr digkeit des Materials Niete ausgeschlossen sind. Ferner treten sie an die Stelle der Niete in allen F llen, bei denen der n tige Arbeitsraum zur Herstellung der Vernietung nicht vorhanden ist, oder bei denen die L nge der Niete zu gro  werden w rde; des weiteren auch dann, wenn die Bolzen nicht nur auf Abscherung, sondern noch auf Zug beansprucht werden. Au erdem finden Schrauben besonders Verwendung zu denjenigen Verbindungen, bei denen auf eine Beweglichkeit, L slichkeit und Nachstellbarkeit Wert gelegt wird. F r Verbindungen zwischen Holz und Eisen, Eisen und Stein usw. kommen sehr oft nur Schrauben in Betracht.

Statt der Schrauben kann man Bolzen verwenden in denjenigen F llen, bei denen es auf ein Anziehen und Nachstellen nicht ankommt. An Stelle der drehbaren Schraubemutter tritt ein einfacher Splint, wodurch die Verbindung einfacher und billiger wird.

Die Keile lassen sich mitunter dann praktisch verwenden, wenn die Verbindung rasch oder pl tzlich gel st werden soll oder wenn es sich um eine Verbindung handelt, bei der auf eine unter gewissen Umst nden selbst ndig eintretende L sung oder Nachspannung Wert gelegt wird, z. B. wenn die Keile bei der Unterbrechung einer Druck bertragung herausfallen sollen (selbst ndige L sung) oder bei Vergr  erung des Spielraumes f r die Keile nachrutschen sollen (selbst ndiges Anspannen). Die Keilverbindungen k nnen auch nachstellbar ausgef hrt werden.

§ 13. Die unl slichen Verbindungsmittel.

1. Das Schwei en. Das schmiedbare Eisen wird durch gen gende Erhitzung weich und teigartig und l  t sich in diesem Zustande schwei en, d. h. zwei St cke lassen sich durch Druck oder Hammerschl ge verbinden. Hierbei sind die zu vereinigenden Fl chen vorher vollst ndig zu reinigen, so da  das Metall rein und ohne Oxyd vorliegt. Eine mechanische Reinigung allein durch Abfeilen und Beizen mit S uren gen gt nicht, da das Eisen beim Gl hen sich sofort wieder mit einer Oxydschicht  berziehen w rde; es mu  deshalb das Eisen w hrend der Schwei arbeit vor Oxydation gesch tzt werden.

Zu diesem Zwecke bestreut man die zu schweißenden Stellen mit »Schweißpulver«, aus dem sich in der Glühhitze eine leicht schmelzbare Schlacke bildet, die das Eisen umhüllt und so durch Abschluß von der Luft eine weitere Oxydation verhindert. Diese Schlacke darf natürlich in der Schweißstelle nicht verbleiben und muß bei der Schweißung durch die Hammerschläge wieder herausgepreßt werden.

Die Fuge, in der die beiden Stücke vereinigt sind, in der also die Schweißung erfolgt ist, nennt man Schweißfuge. Die Schweißhitze ist bei Schmiedeeisen und Stahl verschieden. Bei Schmiedeeisen muß bis auf Weißglut erhitzt werden, und es kann deshalb als Schweißpulver ein schwerflüssiges Material, das erst in der Weißglut schmilzt, Verwendung finden, z. B. reiner Quarzsand.

Stahl darf nur bis zur Hellrotglut erhitzt werden; es muß deshalb hierbei ein dementsprechend leichter schmelzbares Schweißpulver gewählt werden. Die Güte der Schweißung hängt davon ab, ob das Schweißmittel bei der Schweißung auch wieder vollständig aus der Schweißfuge ausfließt. Ist die Schweißarbeit noch so gut gelungen, so muß man doch bedenken, daß auch die beste Schweißung niemals die Festigkeit des ungeschweißten Materials hat.

Gußeisen läßt sich im eigentlichen Sinne nicht schweißen. Es gibt jedoch ein Mittel, welches gestattet, schadhafte Stellen im Gußeisen auszubessern oder kleine Ansätze anzugießen, und das manchmal auch mit dem Namen Schweißen bezeichnet wird.

2. Das Löten. Das Löten besteht darin, daß zwei gleiche oder verschiedene Metallflächen mittels einer leichter schmelzbaren Legierung, dem Lot, verbunden werden. Vor dem Löten müssen die Metallflächen durch Abfeilen oder Abschaben gut gereinigt werden, da sonst das Lot nicht anhaftet. Auch hier ist während des Lötens die Luft abzuhalten, um eine Oxydation des heißen Metalls zu verhindern. Dies geschieht ähnlich wie beim Schweißen durch einen schützenden Überzug. Beim Weichlöten verwendet man hierzu Kolophonium oder Lötwater, d. h. eine gesättigte Lösung von Zink in Salzsäure, beim Hartlöten meist Boraxpulver.

Das zum Löten verwendete Verbindungsmittel, das Lot, ist je nach der Art der zu verbindenden Metalle in seiner Zusammensetzung verschieden. Das gewöhnliche dünnflüssige Weichlot besteht aus 60 Teilen Zinn und 40 Teilen Blei, schmilzt bei 180° und dient zur Verbindung der leicht schmelzbaren Metalle: Blei, Zink und Zinn. Das Lot wird meist mittels eines erhitzten LötKolbens gelöst und aufgetragen.

Das Hart- oder Schlaglot ist strengflüssiger und findet beim Löten schwerer schmelzbarer Metalle, wie Messing, Bronze, Eisen und Kupfer, Anwendung. Die zu verbindenden Teile werden in Holzkohlenfeuer erhitzt, bis das dazwischengebrachte Lot zum Schmelzen kommt und in die Fuge einfließt. Zum Löten von Eisen wird als Lot häufig Kupfer verwendet.

3. Die Vernietungen.

a) *Allgemeines, Ausführung und Untersuchung der Nietung.* Die Niete sind die wichtigsten der für die Eisenkonstruktionen in Betracht kommenden unlöslichen Verbindungsmittel. Die Nietbolzen bestehen aus einem Kopf und Schaft. Die Vernietung wird meist in warmem Zustand vorgenommen, indem der hellglühende Nietbolzen durch das entsprechende, zuvor gereinigte Nietloch gesteckt und der überstehende Teil des Schaftes zu einem zweiten Kopf, dem Schließkopf, »geschlagen« wird. Während der Bildung des Schließkopfes muß der Setzkopf fest angedrückt werden (Vorhalten).

Neben dieser warmen Nietung hat man auch die kalte Vernietung; und zwar kommt diese bei kleinen Nieten unter 1 cm Schaftdurchmesser zur Verwendung, weil die dünnen Schäfte durch die Erhitzung zu stark leiden würden. Die warme Vernietung,

die bei Schaftdurchmessern von mehr als 1 cm immer zu empfehlen ist, und die bei den Hochbau- und Br uckenkonstruktionen fast durchweg verwendet wird, hat den Vorteil, da  sich das Material zwecks Bildung des Schlie kopfes leichter und mit geringerem Schaden f r das Material formen l st als im kalten Zustande. Ferner wird durch die Abk hlung des Nietbolzens eine Zusammenpressung der zu verbindenden Teile bewirkt. Die mit dieser Zusammenziehung auftretende Reibung zwischen den Fl chen wirkt f r die Kraft bertragung g nstig, wird aber zu Gunsten der Sicherheit nicht in Rechnung gezogen. Mit der L ngszusammenziehung ist gleichzeitig eine Zusammenziehung in der Querrichtung verbunden, die unvorteilhaft ist, da das Nietloch nach der Abk hlung nicht vollst ndig ausgef llt wird. Man mu  diesen Nachteil durch gutes Ausstauchen beseitigen.

Wenn bei Vernietungen auf die Dichtigkeit Wert gelegt wird, wie z. B. bei Wasser- und Gasbeh ltern, so werden die Niete und die Blechkanten verstemmt. Bei Blechen mit weniger als 5 mm St rke ist ein Verstemmen nicht mehr gut auszuf hren und eine Dichtung wird hierbei erreicht durch Dazwischenlegen von Leinwand- oder Papierstreifen, die mit Mennigekitt gestrichen sind.

Vor der Vernietung sind die zu vernietenden Teile mit den Nietl chern passend aufeinander zu legen (auszurichten) und durch Bolzen oder Dorne in ihrer richtigen Lage zu halten, bis die Vernietung ausgef hrt ist. Damit alle Nietl cher gut aufeinander passen, m ssen die zu verbindenden Bleche  bereinstimmend gebohrt sein. Um eine m glichst  bereinstimmende Bohrung zu erzielen, werden die Bleche entweder einzeln nach Schablonen gebohrt oder, was besser ist, die zu verbindenden St cke werden zur Bohrung entsprechend aufeinander gelegt und gemeinsam gebohrt. Aber trotz gro er Vorsicht beim Bohren werden sich beim Zusammenlegen (Zusammenfahren) bei der Montage  fters kleine Abweichungen herausstellen. Sind diese Abweichungen zwischen den zusammengeh rigen Nietl chern gr  er als 5% des Nietdurchmessers, so m ssen die betreffenden L cher nachgebessert werden. Dies geschieht meist durch Aufreiben mit der Reibahle; f r solche ausgeriebene Nietl cher sind dann entsprechend st rkere Nietbolzen zu verwenden. Gewaltames Ausrichten mit konischen Stahldornen ist zu verwerfen.

Die Ausf hrung der Nietung findet durch Hand- und Maschinenarbeit statt. Die Handnietung wird nur f r kleinere Konstruktionen angewendet und eventuell auch f r kleinere Nacharbeiten bei gr  eren Konstruktionen. Sie versagt jedoch schon bei m  ig langen Nieten und gr  eren Nietdurchmessern. Der Schlie kopf wird bei der Handnietung durch Aufsetzen eines Schellhammers gebildet, auf den die Hammerschl ge ausgef hrt werden. W hrend der Nietung ist ein festes Andr cken (Gegenhalten) des Setzkopfes mit einem schweren Vorhalter oder einer Nietwinde erforderlich.

Die Maschinennietung ist besser und allen Anforderungen gewachsen; sie erfolgt in der Regel durch Maschinen, bei denen der zur Bildung des Schlie kopfes n tige Druck oder die n tigen St  e durch Pre wasser bzw. Pre luft erzeugt werden.

Nietmaschinen mit Dampf- oder elektrischem Betrieb sind selten zu finden. Sehr gute und h ufig verwendete Maschinen sind die Revolvernietmaschinen mit Pre luftbetrieb. Die Maschinennietung hat gegen ber der Handnietung folgende Vorteile:

1. Sie  bt eine gr  ere und schneller wirkende Kraft aus und hiermit ist verbunden:
2. Eine bessere Zusammenstauchung des Nietschaftes, d. h. eine bessere Ausf llung des Nietloches, wodurch eine gr  ere Festigkeit der Nietverbindung erreicht wird.
3. Sie ist bedeutend, zwei- bis dreimal, billiger und erfordert drei- bis f nfmal so wenig Zeit als die Handnietung.

Nachdem die Niete geschlagen sind, müssen sie auf ihre Güte untersucht werden, und zwar muß dies vor Beseitigung der Schönheitsfehler, d. h. vor der Abstimmung der Nietränder, dem Verputzen, geschehen, damit lockere oder schlechte Niete durch Verstemmung nicht scheinbar gut gemacht werden können. Die Niete müssen vollkommen festsitzen und vollständig ausgestaucht sein. Die Prüfung hierauf geschieht am einfachsten durch Anschlagen mit einem kleinen Hammer, dem Nietkontrollhammer.

Bei festsitzenden guten Nieten schnellt der Hammer leicht zurück, und es ergibt sich ein hellklingender Ton, während lose Niete dumpf ertönen. Zweckmäßig und sicher ist es, beim Anschlagen den Daumen an den Nietkopf aufzusetzen und durch das Gefühl festzustellen, ob das Niet fest sitzt.

Ferner müssen die Nietköpfe genau zentrisch zum Nietbolzen sitzen und dürfen keine Risse zeigen. Stichproben durch Herausnehmen von Nieten sind jedenfalls zu empfehlen. Alle Niete, die den obengenannten Bedingungen nicht entsprechen, sind wieder herauszuschlagen und durch vorschriftsmäßige zu ersetzen. Da im Werk geschlagene Niete im Durchschnitt immer besser und außerdem auch billiger werden, als auf der Baustelle, so soll man zweckmäßig das Vernieten auf der Baustelle möglichst beschränken.

b) *Die Niete selbst.* Die Niete werden aus bestem, weichem und zähem Schweiß- oder Flußeisen hergestellt. Jedes Niet besteht aus einem zylindrischen, am Ende etwas konisch gestalteten Schaft *a* (Abb. 71) und einem Kopf, dem Setzkopf *b*. Der Übergang zwischen Setzkopf und Schaft wird gebildet durch ein kegelförmiges Stück *c*, das ein Einschneiden von scharfen Blechkanten in den Nietkopf verhindern und somit die Festigkeit der Nietverbindung vergrößern soll. Dem Schaft entspricht ein Nietloch mit etwas größerem Durchmesser, das an den beiden äußersten Blechoberkanten entsprechend dem kegelförmigen Übergang *c* hohlkegelartig abgefaßt wird (Abb. 72).

Abb. 71 u. 72. Das Niet.

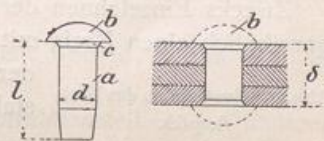

Die Länge *l* des Nietschaftes richtet sich nach der gesamten Dicke der zu verbindenden Teile und ist so zu bemessen, daß noch ein Stück von genügender Länge hervorragt, das zur Bildung des zweiten Kopfes, des Schließkopfes, dient. Die hierzu nötige, aus dem Nietloch hervorragende Länge des Schaftes beträgt ungefähr 1,5 des Schaftdurchmessers *d*. Das genauere Maß der hervorstehenden Schaftlänge ist ferner auch abhängig von der Gesamtblechstärke δ ; denn durch die Ausstauchung des Nietloches und durch die Zusammenziehung bei der Abkühlung wird ein gewisser Teil des hervorstehenden Schaftendes aufgebraucht. Demgemäß wird als genaueres Maß für die Gesamtschaftlänge angegeben:

$$l = 1,1 \cdot \delta + 1,33 d. \quad (23)$$

Hiernach berechnet sich z. B. für $\delta = 6$ cm und $d = 2$ cm, $l = 1,1 \cdot 6 + 1,33 \cdot 2 = 9,26$ cm.

Nach der Form der Nietköpfe unterscheidet man volle, halbversenkte und versenkte Nietköpfe. Die vollen und halbversenkten (erhabenen) Nietköpfe haben ungefähr die Gestalt eines Kugelabschnittes, während die versenkten Nietköpfe kegelförmig in die zu verbindenden Bleche versenkt sind.

Sämtliche Nietköpfe müssen solche Abmessungen haben, daß ein Zerdrücken der Auflagerfläche und ein Abscheren des Kopfes in der Längsrichtung des Schaftes nicht eher eintreten kann, als ein Zerreißen des Nietschaftes. Aus der ersten Bedingung

ergibt sich, wenn der Durchmesser des Nietkopfes mit D (Abb. 73) bezeichnet wird, f ur die erhabenen Nietk opfe die Gleichung:

Abb. 73. Abmessungen des Nietkopfes.

$$\left(\frac{D^2 - d^2}{4}\right) \cdot \pi \cdot k_d = \frac{d^2 \cdot \pi}{4} \cdot k_s,$$

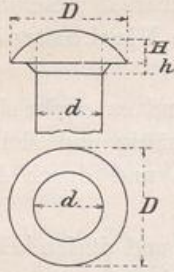

$k_d = k_s$, folglich $D = d \cdot \sqrt{2} = rd. \cdot 1,5d$.

Ein Ma  f ur die H he des Nietkopfes folgt aus der zweiten Bedingung:

$$d \cdot \pi (H + h) \cdot k_s = \frac{d^2 \cdot \pi}{4} \cdot k_s.$$

F ur $k_s = \frac{4}{5} k_z$ wird hiernach $H + h = \frac{5}{16} d$. In der Praxis w hlt man etwas mehr und zwar $H + h = \frac{1}{2} d$ und zwar

$$H = \frac{3}{8} d \text{ und } h = \frac{1}{8} d.$$

Abb. 74. Normalform des Nietkopfes.

Als Normalform f ur erhabene Nietk opfe ist allgemein folgende Gestalt festgesetzt (Abb. 74):

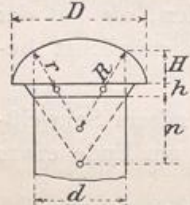

- $D = 1,5d$
- $H = \frac{3}{8}d$
- $h = \frac{1}{8}d$
- $r = 0,5d$
- $R = d$
- $n = \frac{3}{4}d$

Zwecks Einzeichnen der Nietk opfe in die Konstruktionszeichnungen beschreibt man gew hnlich einen Kreis mit einem Radius $R = d$, dessen Mittelpunkt um $0,5d$ unter der Anlagefl che des Kopfes liegt (Abb. 75). Im kleinen Ma stab wird die Versenkung nicht gezeichnet.

Abb. 75 Einzeichnen des Nietkopfes.

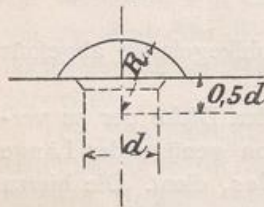

Versenkte Nietk opfe werden in einzelnen F allen n tig, wenn z. B. f ur die Ausbildung des erhabenen Nietkopfes kein Raum vorhanden ist, wie bei Unterlagsplatten f ur Auflager, bei Gleitfl chen usw. Sie sind wenn m glich zu vermeiden, werden aber mitunter n tig. Der Kopf hat eine ebene Oberfl che und ist in einen Hohlkonus des Bleches versenkt. Wenn der Schlie kopf auch versenkt gebildet werden soll, dann wird das Material

des vorstehenden Nietschaftes in einen entsprechend gleichen Hohlkonus des Bleches zusammengestaucht; meist mu  dann die Oberfl che durch Abstemmen oder Abfeilen

Abb. 76. Versenkter Nietkopf.

Abb. 77. Halbversenkter Nietkopf.

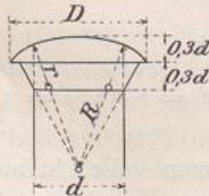
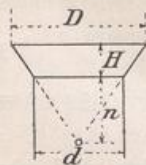

noch nachgearbeitet werden. Ein gutes Nacharbeiten ist besonders dann erforderlich, wenn, wie bei Gleitfl chen, auf eine glatte Fl che Wert zu legen ist. Die Abmessungen f ur den versenkten Nietkopf (Abb. 76) sind folgende:

- $D = 1,5d$
- $H = \frac{3}{8}d; n = \frac{3}{4}d$
- H auch oft $= 0,4d$ bis $0,5d$.

Halbversenkte Nietk opfe (Abb. 77) werden manchmal statt der erhabenen da ausgef hrt, wo es sich darum handelt, bei sehr langen Nieten die Schaftl nge wegen der Zusammenziehung etwas zu verk urzen, ferner auch an Stelle von versenkten Nietk opfen, wenn die Oberfl che nicht ganz eben sein mu , jedoch der Platz f ur einen vollen Nietkopf nicht ausreicht.

c) *Die Nietverbindungen.* Man unterscheidet einschnittige (Abb. 78 u. 79), zweischnittige (Abb. 80) und mehrschnittige Vernietungen, je nachdem bei einer etwaigen Zerstörung der Verbindung ein Niet in einem, zwei oder mehreren Querschnitten abgesichert werden würde.

Abb. 78 u. 79. Einschnittige Vernietungen.



Abb. 80. Zweischnittige Vernietung.



Abb. 81. Zweireihige Vernietung.

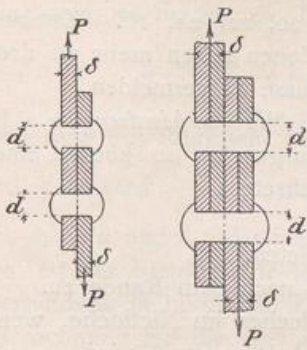

Die Anordnung der Niete wird je nach der Nietanzahl in einer Reihe oder in mehreren Reihen vorgenommen und man unterscheidet demgemäß einreihige und mehrreihige Vernietungen (Abb. 81). Viele Niete hintereinander in einer Reihe sind zu vermeiden, da sie dann nicht alle gleichgütig mitwirken; es ist deshalb bei einer großen Nietzahl die Anordnung in mehreren Reihen vorzuziehen.

Nach den Anforderungen, die an die Vernietungen gestellt werden, lassen sich die Niete einteilen in:

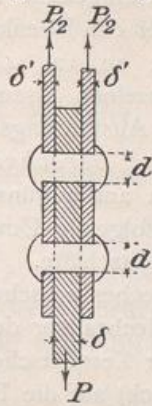
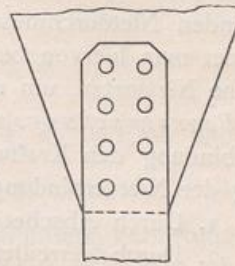
a) *Kraftniete*, die hauptsächlich Kräfte von einem Konstruktionsteil in den anderen zu übertragen haben. Man verwendet dabei starke Niete bei entsprechender Teilung. Die Anzahl der Niete ergibt sich durch Rechnung, der Abstand schwankt von $2,5 d$ bis $5 d$.

β) *Heftniete* sollen nur das Zusammenhalten der verbundenen Teile eines Stabes oder Säule usw. bewirken und übertragen keine Kräfte; ein Zug- oder Druckstab z. B., der aus mehreren Teilen besteht, ist auf seine ganze Länge zu vernieten. Der Abstand der Niete wird im allgemeinen nicht durch Rechnung festgelegt, sondern ein verhältnismäßig weiter Nietabstand genommen, und zwar wählt man den Nietabstand für gedrückte Stäbe kleiner als für gezogene, um bei Druck ein Ausbeulen der einzelnen Teile zu verhindern. Auch bei Konstruktionsteilen, die der Witterung ausgesetzt sind, ist der Abstand der Heftniete nicht zu groß zu nehmen, damit die Feuchtigkeit nicht so leicht dazwischen treten kann, und die Rostbildung möglichst verhindert wird. Je nach den vorliegenden Verhältnissen schwanken die Abstände der Heftniete, wenn mit d der Nietbolzendurchmesser bezeichnet wird, zwischen $6 d$ bis $10 d$. Der Abstand der Randniete vom Blechrande soll nicht größer als $2,5 d$ bis $2,8 d$ sein. Abb. 82 stellt die Vernietung eines Fachwerkstabes dar, der aus 2 Winkleisen und 1 Lamelle (Blech) zusammengesetzt ist.

Abb. 82. Vernietung eines Fachwerkstabes.

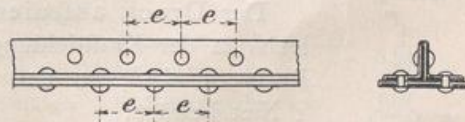

γ) *Verschlußniete* sollen eine vorwiegend dichte Verbindung abgeben und haben nur verhältnismäßig geringe Kräfte auszuhalten, wie z. B. bei Wasser- und Gasbehältern. Die Niete werden hierbei schwächer gewählt und enger gestellt als bei Kraftnietungen.

δ) Dampfkesselniete m ussen zugleich fest und dicht sein.

F ur die Eisenkonstruktionen des Hochbaues kommen nur die unter α) und β) genannten Niete in Betracht.

d) *Der Nietdurchmesser.* Die St arke der im Hochbau gewöhnlich zur Verwendung kommenden Eisensorten schwankt zwischen 0,5 und 1,3 cm und der Durchmesser der Niete wird bei Kraftnietungen meist ungef ahr gleich der doppelten Blechst arke gew ahlt, d. h. $d = 2 \delta$. Demgem a  kommen im Hochbau Nietdurchmesser zwischen 1 bis 2,6 cm vor. Die bei den Eisenkonstruktionen zu empfehlenden und vorkommenden Nietdurchmesser sind: 10, 12, 14, 16, 18, 20, 22, 24, 26. Zweckm a ig verwendet man hiervon bei den einzelnen Eisenkonstruktionen selten mehr als drei verschiedene Nietsorten, um unn otige Ausf uhrungerschwernisse zu vermeiden.

e) *Beanspruchungsarten und Berechnung der Nietverbindungen.* Ist die Nietverbindung den Kraftwirkungen am ung unstigsten ausgesetzt, so k onnte eine Zerst orung der Nietverbindung durch folgende Umst ande auftreten:

1. Durch Abscheren der Nietsch afte.
2. Durch Zerrei en des Bleches zwischen den Nieten.
3. Durch Aufrei en des Bleches vor den Nieten nach dem Rande zu.
4. Durch Aufstauchen oder Zerquetschen des Bleches im Nietloche, wenn der Druck (Lochleibungsdruck) auf die Fl acheneinheit zu gro  wird.

Die Berechnung der Nietquerschnitte, der Nietabst ande, der Anzahl der Niete, sowie der kleinsten Abst ande vom Rand, mu  so vorgenommen werden, da  f ur diese vier F alle vollkommene Sicherheit vorhanden ist. Hierbei wird zugunsten der Sicherheit auf die Reibung zwischen den Abscherungsfl achen der Bleche keine R ucksicht genommen.

Die Durchmesser oder die Anzahl der Niete sind so zu bemessen, da  einerseits die zul assige Abscherspannung in den Abscherungsquerschnitten der Niete nicht  berschritten wird und andererseits kein Zerdr ucken in den Lochwandungen stattfindet. In Folgendem sei:

d = Nietdurchmesser in cm.

δ = Blechst arken der zu verbindenden Teile, wobei bei verschiedenen Blechst arken die d unnere zu w ahlen ist.

k_s = zul assige Scherspannung des Nietmaterials.

k_L = zul assiger Lochleibungsdruck.

P = maximale Kraft, die durch die Nietverbindung  ubertragen werden soll.

n = erforderliche Nietanzahl.

Bei einschnittigen Vernietungen (Abb. 83) ergibt sich mit R ucksicht auf die Abscherung:

$$I. \quad n \cdot \frac{d^2 \cdot \pi}{4} \cdot k_s \geq P. \quad (24)$$

Abb. 83. Einschnittige Vernietung.

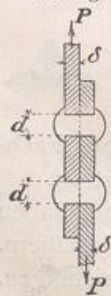

Im allgemeinen ist $k_s = 0,8 k_s$, doch wird bei Nieten manchmal auch $k_s = k_s$ gesetzt, da f ur diese das beste Material zu verwenden ist.

Der Druck auf die Lochleibung wird auf die Projektion des Nietlochs in der Krafrichtung gleichm a ig verteilt angenommen, also auf ein Rechteck $d \cdot \delta$; so da  der ganze zul assige Lochleibungsdruck f ur 1 Niet betr agt:

$$d \cdot \delta \cdot k_L.$$

Die Bedingungsgleichung f ur die Nietanzahl n ist also:

$$II. \quad n \cdot d \cdot \delta \cdot k_L \geq P. \quad (25)$$

F ur beide Bedingungen (Abscherung und Lochleibung) mu  die Nietverbindung gen ugen, d. h. es ist die Berechnung nach beiden Gleichungen vor-

zunehmen, und zwar kann man d annehmen und das zugehörige n berechnen oder auch n annehmen und das zugehörige d berechnen.

Das erstere ist in den meisten Fällen zweckmäßiger. In diesem Fall ist also die Anzahl zu berechnen auf Abscherung und dann diejenige auf Lochleibung, und der größte Wert für n der Konstruktion zugrunde zu legen. Braucht man z. B. auf Lochleibung 3 und auf Abscherung 2 Niete, so sind mindestens 3 Niete zu wählen. Man gibt zur Sicherheit gewöhnlich 1 bis 2 Niete, bei größerem n oft auch noch mehr, zu.

Soll eine einschnittige Verbindung gleichfest gegen Lochleibungsdruck und Abscherung sein, so besteht die Bedingung:

$$n \cdot \frac{d^2 \cdot \pi}{4} \cdot k_s = n \cdot d \cdot \delta \cdot k_L \quad \text{oder} \quad \frac{d \cdot \pi}{4} \cdot k_s = \delta \cdot k_L.$$

Setzt man mit Rücksicht auf das gute Nietmaterial $k_s = k$, $k_L = 1,5 k$ und ferner $\pi = \text{rd. } 3$, so wird $\frac{d \cdot 3}{4} = \delta \cdot 1,5$, oder $d = \frac{4}{3} \cdot 1,5 \delta$, woraus sich ergibt $d = 2 \cdot \delta$.

Bei $k_s = k$ und $k_L = 1,5 k$ ($k_s = 1,5 k_L$) gilt also für einschnittige Vernietungen folgendes: Ist der Nietdurchmesser gleich der doppelten Blechstärke, d. h. $d = 2 \delta$, so ist die Verbindung in bezug auf Lochleibung und Abscherung gleich gut; es ist dann nur eine Berechnung auf die eine Art nötig.

Ist $d > 2 \delta$, dann wird die Lochleibung den größten Wert für n ergeben und es genügt, n nur nach Gleichung II zu berechnen.

Ist $d < 2 \delta$, so hat man nur auf Abscherung nach Gleichung I zu berechnen. Sind die Blechstärken der zu verbindenden Teile verschieden, dann ist der kleinere Wert für δ zugrunde zu legen.

Bei zweischnittigen Vernietungen wirken auf Abscherung zwei Querschnitte pro Niet also:

$$\text{I. } n \cdot \frac{2 d^2 \cdot \pi}{4} \cdot k_s \geq P. \tag{26}$$

Auf Lochleibung ergibt sich, wenn $\delta = 2 \delta'$ ist,

$$\text{II. } n \cdot d \cdot \delta \cdot k_L \geq P.$$

Ist die gesamte Blechstärke in der einen Krafrichtung nicht gleich der Blechstärke in der anderen Krafrichtung, so ist immer die schwächere dieser beiden Blechstärken in Gleichung II einzusetzen. Der größere, der aus den Gleichungen I und II sich ergebenden Werte für n ist maßgebend. Soll die zweischnittige Nietverbindung in bezug auf Abscherung und Lochleibung unter Voraussetzung von $k_L = 1,5 k$ wieder gleich fest sein, so muß $d = \delta = 2 \delta'$ gewählt werden und es ist dann nur nach einer der beiden Gleichungen zu rechnen. Bei $d < \delta$ braucht nur auf Abscherung, bei $d > \delta$ nur auf Lochleibung berechnet zu werden.

Abb. 84. Zweischnittige Vernietung.

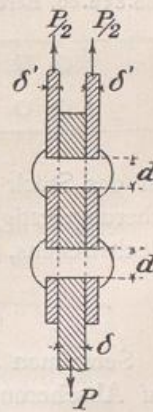

Zusammenstellung.

| Beanspruchung | Anzahl der Niete | |
|---------------------------|--|--|
| | bei einschnittiger Verbindung | bei zweischnittiger Verbindung |
| Auf Abscherung | $n \geq \frac{4 P}{d^2 \cdot \pi \cdot k_s}$ | $n \geq \frac{2 P}{d^2 \cdot \pi \cdot k_s}$ |
| Auf Lochleibung | $n \geq \frac{P}{d \cdot \delta \cdot k_L}$ | $n \geq \frac{P}{d \cdot \delta \cdot k_L}$ |

F r δ ist die kleinste gesamte Blechst rke in der einen oder anderen Krafrichtung einzusetzen.

Die folgenden Tabellen enthalten die Kr fte, die je ein Niet mit den verschiedenen Durchmessern auf Abscherung bzw. Lochleibung aufnehmen kann.

Tabelle f r die Abscherungskraft f r 1 Niet in Tonnen; f r $k_s = 1000 \text{ kg/qcm}$.

| Durchmesser in mm | 10 | 12 | 14 | 16 | 18 | 20 | 22 | 24 | 26 |
|------------------------------------|------|------|------|------|------|------|------|------|-------|
| f r einschnittiges Niet | 0,79 | 1,13 | 1,53 | 2,01 | 2,54 | 3,14 | 3,80 | 4,52 | 5,31 |
| f r zweischnittiges Niet | 1,58 | 2,26 | 3,06 | 4,02 | 5,08 | 6,28 | 7,60 | 9,04 | 10,62 |

Aus diesen Werten lassen sich die zul ssigen Nietkr fte f r ein anderes k_s ohne weiteres berechnen, z. B. f r $k_s = 800 \text{ kg/qcm}$ sind die betreffenden Zahlen nur mit 0,8 zu multiplizieren.

Lochleibungsdruck-Kraft f r 1 Niet in t f r $k_L = 1,5 k = 1500 \text{ kg/qcm}$.

| Durchmesser in mm. | 10 | 12 | 14 | 16 | 18 | 20 | 22 | 24 | 26 |
|---|------|------|------|------|------|------|------|------|-------|
| f r einschnittiges Niet mit $d = 2\delta$. . . | 0,75 | 1,08 | 1,47 | 1,92 | 2,43 | 3,00 | 3,63 | 4,32 | 5,07 |
| f r zweischnittiges Niet mit $d = \delta$. . . | 1,50 | 2,16 | 2,94 | 3,84 | 4,86 | 6,00 | 7,26 | 8,64 | 10,14 |

f) *Berechnung der Nietabst nde.* Die Entfernungen der einzelnen Niete voneinander, sowie vom Blechrande sind ebenfalls von Einflu  auf die Festigkeit der Nietverbindungen. Bei der Berechnung des Nietabstandes vom belasteten Rande, d. h. dem Rande senkrecht oder schr g zur Krafrichtung ist die Gefahr des Aufschlitzens des Bleches zu ber cksichtigen. Diese Abst nde m ssen so gro  sein, da  die hinter dem Niet liegenden Blechstreifen (in Abb. 85 u. 86 schraffiert) nicht herausgeschert werden. Bei der Berechnung auf Herausscheren der Blechstreifen wird nur

Abb. 85 u. 86. Berechnung des Nietabstandes vom Rand.

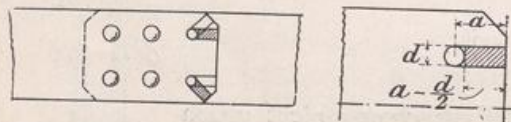

auf das St ck von der L nge $a - \frac{1}{2}d$ (Abb. 86) R cksicht genommen. Soll die Abscherungsfestigkeit des Nietes gerade so gro  sein, wie diejenige des dahinter liegenden Blechstreifens, so mu  sein:

$$\frac{d^2 \cdot \pi}{4} \cdot k_{s\text{Niet}} = 2 \cdot (a - \frac{1}{2}d) \cdot \delta \cdot k_{s\text{Blech}} \tag{27}$$

Setzt man $k_{s\text{Niet}} = k$, $k_{s\text{Blech}} = \frac{4}{5}k$ und $d = 2\delta$, d. h. nimmt man gleiche Festigkeit auf Abscherung und Lochleibung an und ferner $\pi = \text{rd. } 3$, so ergibt sich $a = 1,5d$.

Abb. 87. Nietabstand in der Richtung der Kraft.

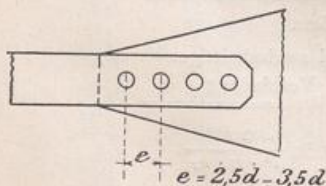

In der Regel wird $a = 2d$ bis $2,5d$ gew hlt. Dasselbe Ma  nimmt man auch f r den Abstand vom unbelasteten Rande.

Bei der Berechnung des Nietabstandes der einzelnen Niete voneinander ist zu unterscheiden, ob nur eine oder mehrere Nietreihen vorhanden sind.

Bei einer Nietreihe (Abb. 87) ist ferner darauf R cksicht zu nehmen, ob die Kraft in der Richtung der Nietreihe oder senkrecht zu ihr wirkt. Wirkt die Kraft in der Richtung der Nietreihe, so wird bei vielen Nieten hintereinander wegen der Elastizit t

des Eisens die Kraftübertragung ungleichmäßig sein. Deshalb sind in der Regel nicht mehr als 5 bis 6 Niete hintereinander zu setzen. Die Entfernung der einzelnen Niete in der Längsachse wird hierbei zu rd. $2,5d$ bis $3,5d$ gewählt.

Wirkt die Kraft senkrecht zur Nietreihe (Abb. 88), so ergibt sich eine Bedingung für die Berechnung der Abstände dadurch, daß die Abscherfestigkeit der Niete ungefähr gleich der Festigkeit des durch die Niete geschwächten Blechquerschnitts sein soll. Die Abscherfestigkeit eines Niets muß also ungefähr gleich der Zugfestigkeit des Blechquerschnitts zwischen zwei Nietlöchern sein, d. h.

$$\frac{d^2 \cdot \pi}{4} \cdot k_s = (e - d) \cdot \delta \cdot k. \quad (28)$$

Für $d = 2\delta$, oder $\delta = \frac{1}{2}d$, $k_s = k$ und $\pi = \text{rd. } 3$ ergibt sich hieraus $e = 2,5d$. Gewöhnlich $e = \text{rd. } 3d$ ($e = 2,5d$ bis $3d$ bis $3,5d$) gewählt.

Sind mehrere Nietreihen vorhanden, so müssen die Kräfte an jeder Stelle durch das Blech sicher aufgenommen werden können. Denkt man sich nach SCHWEDLER die Kraft eines jeden Niets durch einen, wie ein Seil um das betreffende Niet gelegten Blechstreifen von der Breite β aufgenommen, so müssen diese Streifen an jeder Stelle des Bleches untergebracht werden können, und die Breite des Bleches, die hierzu nötig wird, ist abhängig von der Streifenbreite β , sowie von der Anzahl der Niete in der ersten Reihe. Jeder Streifen muß eine Nietkraft aufnehmen können; seine Breite β bestimmt sich daher aus:

$$2\beta \cdot \delta \cdot k = \frac{d^2 \cdot \pi}{4} \cdot k_s; \quad (29)$$

für $d = 2\delta$, $k_s = k$ und $\pi = \text{rd. } 3$ wird $\beta = \frac{3}{4}d$.

Die erforderliche Gesamtlechbreite wird also bei einer Anordnung mit einem Niet in der ersten Reihe (Abb. 89)

$$b = n \cdot 2\beta + d = n \cdot 2 \cdot \frac{3}{4}d + d = d \cdot (\frac{3}{2}n + 1);$$

bei mehr als 1 Niet in der ersten Reihe muß b größer sein, z. B. bei 3 Nieten (Abb. 90)

$$b = n \cdot 2\beta + 3d, \text{ oder für } \beta = \frac{3}{4}d \\ b = d(\frac{3}{2}n + 3).$$

Mit Rücksicht auf eine geringe erforderliche Blechbreite ist daher die Nietzahl in der ersten Reihe möglichst niedrig zu halten; hiermit ist gleichzeitig noch der Vorteil verbunden, daß eine geringere Nietzahl in der ersten Reihe eine geringere Querschnittschwächung bei gezogenen Stäben zur Folge hat.

Bei der Anordnung der Niete ist darauf zu achten, daß sie zur Krafrichtung symmetrisch sitzen zwecks Vermeidung exzentrischer Kraftangriffe. Die Entfernung der einzelnen Nietreihen voneinander wählt man gewöhnlich zu

Abb. 89. Gesamtlechbreite bei einem Niet in der ersten Reihe.



Abb. 90. Gesamtlechbreite bei drei Nieten in der ersten Reihe.



$$e_1 = 2,5d \text{ bis } 3,5d.$$

Abb. 88. Nietabstand bei einer Nietreihe senkrecht zur Kraft.

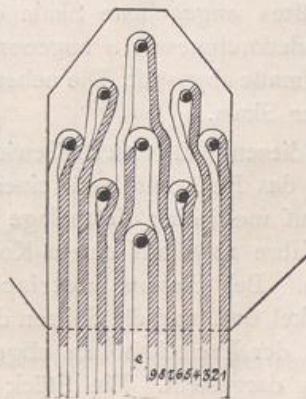
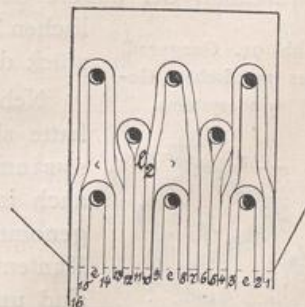
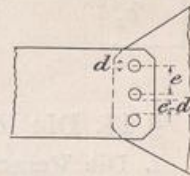

Den kleineren Wert kann man nehmen bei verschränkter Nietstellung (Abb. 91), den größeren bei Parallelstellung (Abb. 92).

Abb. 91. Verschränkte Nietstellung.



Abb. 92. Parallelstellung der Niete.



Der Nietabstand senkrecht zur Krafrichtung (e_2) ist abhängig von der Anzahl der vorhin erwähnten Seilstränge, die zwischen den Nieten durchgeführt zu denken sind; diese Anzahl wächst mit der Anzahl der hintereinander befindlichen Nietreihen, desgleichen also auch der Nietabstand e_2 . Als Mittelwert wird für einfache Stabanschlüsse eingeführt

$$e_2 = 3d \text{ bis } 3,5d.$$

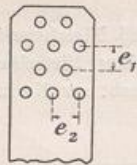
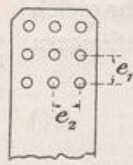
Ebenso groß kann auch der schräge Abstand für Nieten bei verschränkter Stellung gewählt werden.

§ 14. Die löslichen Verbindungsmittel.

1. Die Verschraubungen. Als lösliche Verbindungsmittel für Bauzwecke kommen von den Schrauben nur die scharfgängigen und eingängigen in Anwendung, d. h. solche, bei denen der Gewindequerschnitt dreieckig ist und bei denen bei einer Umdrehung der in der Richtung der Achse zurückgelegte Weg gleich der Ganghöhe des Gewindes ist. Flachgängige Schrauben, d. h. solche mit rechteckigem Querschnitt spielen beim Bauwesen keine Rolle und sollen deshalb hier nicht besprochen werden.

Abb. 93. Gangprofil des WITWORTH-Gewindes.

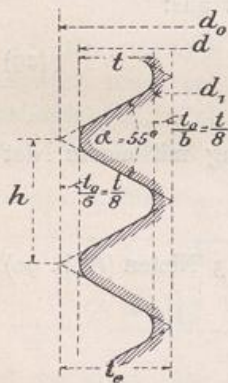

Für die scharfgängigen Schrauben, die Befestigungsschrauben, ist als Schraubensystem das WITWORTHSche noch meistens eingeführt. Bei diesem WITWORTH-Gewinde bilden die Gewinde-Querschnitte gleichschenklige Dreiecke, die an der Spitze sowie am Grunde je um ein Sechstel ihrer Höhe abgerundet sind; der Kantenwinkel beträgt 55° . Das Gangprofil ist durch Abb. 93 dargestellt. Hierin bedeutet:

d_0 den Bolzendurchmesser, d den äußeren Gewindedurchmesser, d_1 den inneren Gewinde- oder Kerndurchmesser, t die Gewindetiefe, h die Ganghöhe und α den Kantenwinkel.

Für die auch in der »Hütte« angegebene Skala des WITWORTH-Gewindes ist als Grundmaß der äußere Gewindedurchmesser d angenommen und dieser nach dem englischen Zollmaße abgestuft. Die nebenstehende Tabelle I gibt ein Bruchstück dieser Skala.

Abb. 94. Gangprofil des metrischen Gewindesystems.

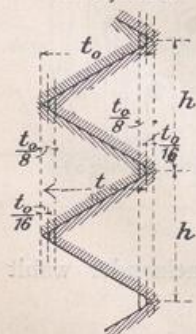

Neben diesem WITWORTH-Gewinde auf englischer Zollgrundlage hatte sich das Bedürfnis nach einem internationalen Gewindesystem auf metrischer Grundlage geltend gemacht, und es wurde auch im Jahre 1898 auf einem Kongreß in Zürich ein solches angenommen. Bei diesem metrischen Gewindesystem ist der Kantenwinkel 60° , und die Spitzen der gleichseitigen Gewindedreiecke sind um $\frac{1}{8}$ der Dreieckshöhen abgeschnitten. Das Gangprofil ist in Abb. 94 dargestellt. Ein Stück der Skala ist aus Tabelle II auf folgender Seite ersichtlich.

Auf die anderen Gewindearten kann Raummangels wegen hier nicht näher eingegangen werden.

Tabelle I: Witworthsches Gewinde.

(Gewindequerschnitt s. Abb. 93.)

| Äußerer Durchmesser des Gewindes d | Kern- | | Anzahl der Gewindegänge | | Höhe der Mutter, abgerundet | Höhe des Kopfes, abgerundet | Schlüsselweite, abgerundet S_0 | $Q = \frac{1}{4} \cdot \pi \cdot d_1^2 \cdot k_z$, wenn in kg/cm, | | |
|---|----------------------|--|-------------------------|----------------------|-----------------------------|-----------------------------|-------------------------------------|---|-------------|--------|
| | Durchmesser d_1 | Querschnitt $\frac{\pi \cdot d_1^2}{4}$ | auf einen engl. Zoll | auf die Länge d | h_1 | h_0 | | $k_z = 480$ | $k_z = 600$ | |
| engl. Z. mm | mm | qcm | Zoll | d | mm | mm | mm | kg | kg | |
| · | · | · | · | · | · | · | · | · | · | |
| · | · | · | · | · | · | · | · | · | · | |
| 1½ | 38,10 | 32,68 | 8,388 | 6 | 9 | 38 | 27 | 58 | 4 030 | 5 030 |
| 1¾ | 41,27 | 34,77 | 9,495 | 5 | 8½ | 41 | 29 | 63 | 4 560 | 5 700 |
| 1⅝ | 44,45 | 37,94 | 11,31 | 5 | 8¾ | 44 | 32 | 67 | 5 430 | 6 780 |
| 1⅞ | 47,62 | 40,40 | 12,82 | 4½ | 8⅞ | 48 | 34 | 72 | 6 150 | 7 690 |
| 2 | 50,80 | 43,57 | 14,91 | 4½ | 9 | 51 | 36 | 76 | 7 160 | 8 950 |
| 2¼ | 57,15 | 49,02 | 18,87 | 4 | 9 | 57 | 40 | 85 | 9 060 | 11 320 |
| 2½ | 63,50 | 55,37 | 24,08 | 4 | 10 | 64 | 45 | 94 | 11 560 | 14 450 |
| 2¾ | 69,85 | 60,55 | 28,80 | 3½ | 9¾ | 70 | 49 | 103 | 13 820 | 17 280 |
| 3 | 76,20 | 66,90 | 35,15 | 3½ | 10½ | 76 | 53 | 112 | 16 870 | 21 090 |
| 3¼ | 82,55 | 72,57 | 41,36 | 3¼ | 10⅞ | 83 | 58 | 121 | 19 850 | 24 820 |
| · | · | · | · | · | · | · | · | · | · | · |
| · | · | · | · | · | · | · | · | · | · | · |

Tabelle II: Internationales Gewindesystem.

(Gewindequerschnitt s. Abb. 94.)

| Äußerer Gewindedurchmesser d | Kern-durchmesser d_1 | Ganghöhe h | Gangtiefe t | Schlüsselweite D |
|-----------------------------------|---------------------------|-----------------|------------------|-----------------------|
| mm | mm | mm | mm | mm |
| · | · | · | · | · |
| · | · | · | · | · |
| 12 | 9,54 | 1,75 | 1,23 | 21 |
| 14 | 11,19 | 2 | 1,405 | 23 |
| 16 | 13,19 | 2 | 1,405 | 26 |
| 18 | 14,48 | 2,5 | 1,76 | 29 |
| 20 | 16,48 | 2,5 | 1,76 | 32 |
| 22 | 18,48 | 2,5 | 1,76 | 35 |
| 24 | 19,78 | 3 | 2,11 | 38 |
| 27 | 22,78 | 3 | 2,11 | 42 |
| 30 | 25,08 | 3,5 | 2,46 | 46 |
| · | · | · | · | · |
| · | · | · | · | · |

Die Schrauben können je nach der Art der Verwendung und der entsprechenden Ausbildung eingeteilt werden in:

- a) Die Schraubenbolzen und Abarten derselben.
- b) Die Steinschrauben.
- c) Die Ankerschrauben und Spannschlösser.
- d) Die Stehbolzenschrauben und e) Die Gelenkbolzen.

a) Die Schraubenbolzen bestehen in der Hauptsache aus zwei Teilen, dem eigentlichen Bolzen und der Schraubenmutter. Der Bolzen ist gewöhnlich zylindrisch und

Abb. 95 bis 97.
Schraubenbolzen.

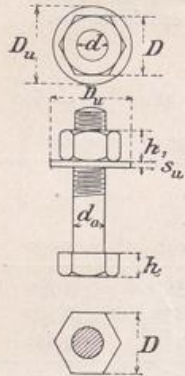

hat an dem einen Ende einen Kopf, während auf das andere Bolzenende das Gewinde eingeschnitten ist, auf das die Schraubenmutter aufgedreht werden soll (Abb. 95 bis 97). Wenn auf ein festes Anpressen in den Lochwandungen besonders Wert zu legen ist, so wird in der Regel der Bolzen konisch ausgebildet mit einem Anzug von 1:40 bis 1:100; hierbei kann dann der Kopf in kleineren Abmessungen gehalten werden oder auch ganz fehlen. Diese konischen Schraubenbolzen finden sehr oft zweckmäßige Verwendung, wenn Niete durch Schrauben ersetzt werden sollen, wobei es auf eine möglichst vollkommene Ausfüllung des Nietloches ankommt.

Die auf das Gewinde aufzusetzende Schraubenmutter hat im Grundriß meist die Gestalt eines regelmäßigen Sechsecks, dessen eingeschriebener Kreis in der Regel den Durchmesser $D = 0,5 + 1,4d$ erhält, wo d der äußere Gewindedurchmesser ist. Dieses Maß D bezeichnet man auch als Schlüsselweite. Bis zu dem eingeschriebenen Kreis ist die Mutter meist kugelförmig abgedreht, wodurch eine ringförmige Aufsitzfläche mit geringerem Bewegungswiderstand erzielt wird. Um diese Aufsitzfläche noch zu vergrößern und eine bessere Druckübertragung zu erhalten, wird die Schraubenmutter meist auf eine Unterlagsscheibe aufgelegt; hauptsächlich dann, wenn das Material des verschraubten Gegenstandes weicher ist als das der Mutter oder auch, wenn die Oberfläche des Materials uneben und rauh ist. Der Durchmesser D_u dieser meist ringförmigen Unterlagsscheibe und ihre Stärke s_u richten sich nach der Härte des verschraubten Materials. So wählt man z. B.:

Bei Eisen $D_u = 1\frac{1}{3}D$ und $s_u = 0,2 \text{ cm} + 0,1d$ oder auch $= 0,1D$.

Bei Holz oder Stein $D_u = 3d$ oder $\sim 2D$ und $s_u = 0,2 \text{ cm} + 0,2d$.

Bei schiefen Anlageflächen, wie z. B. bei Flanschen von Profileisen (C- und I-Eisen) sind entsprechende schiefe Unterlagsscheiben zu verwenden, so daß die Schraubenmutter bzw. der Kopf mit ihrer ganzen Aufsitzfläche anliegen.

Die Höhe der Schraubenmutter wird je nach der Beanspruchung der Schraube verschieden gewählt (s. Berechnung der Schraubenabmessungen).

Abb. 98 bis 101. Kopf der
Schraubenbolzen.

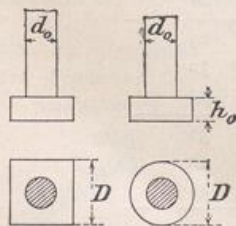

Um ein unvorhergesehenes, unbeabsichtigtes Lösen der Schraubenverbindung zu verhindern, bringt man öfters Sicherungen gegen ein solches Lösen an. Diese Schraubensicherungen können auf verschiedene Arten vorgesehen werden; die älteste und noch heute meist gebräuchlichste Sicherung besteht in der Verwendung der sog. Gegenmutter, die kleinere Abmessungen als die eigentliche Schraubenmutter erhalten kann. Ein anderes Sicherungsmittel ist der Splint, der entweder durch die Mutter und den Bolzen oder unmittelbar vor der Mutter durch den Bolzen hindurchgesteckt wird. Auf diese Schraubensicherungen ist jedoch nur da Wert zu legen, wo durch Erschütterungen usw. eine selbsttätige Lösung der Schraubenverbindung möglich ist. Sie haben also für unsere Eisenkonstruktionen des Hochbaues meist keine Bedeutung.

Die Köpfe der Schraubenbolzen werden in verschiedenen Formen hergestellt, zylindrisch (Abb. 101), quadratisch (Abb. 99) oder sechseckig. Die Kopfhöhe (Abb. 100) wird gewöhnlich $h_o = 0,7d$ bis $0,5D$ gewählt, wobei D die Schlüsselweite der Mutter und zugleich des Kopfes bedeutet.

Werden mehrere Schrauben nebeneinander verwendet, so ist die Entfernung der Schrauben nicht geringer als $3,5d$ bis $4d$ zu nehmen, damit zum Anziehen der Schrauben genügend Raum vorhanden ist.

Bei der Berechnung der Schraubenabmessungen sind je nach der Beanspruchungsweise verschiedene Fälle zu unterscheiden:

1. Der Bolzen wird nur auf Abscherung beansprucht; in diesem Falle gelten für den Durchmesser des Bolzens genau dieselben Berechnungsweisen wie für die Nietdurchmesser.

Die Schraubenmutter ist dann unbelastet und erhält gewöhnlich eine Höhe von $0,5d$ bis d .

2. Der Bolzen hat reinen Zug auszuhalten; z. B. wenn ein Schraubenbolzen in der Richtung seiner Achse beansprucht wird, nachdem die Schraubenmutter angezogen ist.

Ist P die Last in der Richtung der Schraubenachse in kg, d_1 der Kerndurchmesser in cm, d der äußere Gewindedurchmesser in cm und k_z die zulässige Beanspruchung des Bolzenmaterials in kg/qcm, so gilt die Gleichung

$$P = \frac{d_1^2 \cdot \pi}{4} \cdot k_z,$$

woraus sich ergibt

$$d_1 = 1,13 \cdot \sqrt{\frac{P}{k_z}}. \quad (30)$$

Der äußere Gewindedurchmesser (d) ist ungefähr gleich 0,8 des Kerndurchmessers d_1 und hiernach kann eine entsprechende Schraube aus der Tabelle gewählt werden. Für k_z können je nach der Güte der Schraube folgende Werte eingeführt werden:

Bei ruhender Belastung $k_z = 800$ bis 1000 kg/qcm,
bei wechselnder Belastung $k_z = 600$ bis 800 kg/qcm.

Die Höhe h_1 der Schraubenmutter berechnet sich mit Rücksicht auf die im Gewinde auftretenden Biegungs- und Schubspannungen und schwankt je nach der Art der Belastung und Güte des Materials von $h_1 = d$ bis $h_1 = D$, wenn D die Schlüsselweite bedeutet. Für den Kopf genügt eine Höhe von $h_0 = 0,7d$ oder auch rund $0,5D$.

3. Der Bolzen hat eine Achsialkraft aufzunehmen und ist gleichzeitig auf Verdrehung beansprucht. Eine solche Belastung des Schraubenbolzens liegt vor, wenn die Schraube während ihrer achsialen Beanspruchung angezogen wird. Die durch diese Belastungsweise bedingte Berechnung ergibt, daß die zulässige achsiale Belastung einer solchen Schraube rund $\frac{3}{4}$ mal so groß ist, als bei den unter 2. behandelten Schrauben. Die Berechnung kann also erfolgen, indem man eine $\frac{4}{3}$ mal so große Achsialkraft zugrunde legt und nach Fall 2 rechnet, oder auch man rechnet nach Fall 2 mit einer zulässigen Beanspruchung k_z , die $\frac{3}{4}$ derjenigen unter 2. ist. Die Höhe der Schraubenmutter sowie die des Kopfes können wie unter 2 gewählt werden.

Bei den Schraubenverbindungen kommen ebenfalls, wie bei den Vernietungen, in besonderen Fällen Bolzen mit versenkten Köpfen zur Verwendung. Hierbei muß selbstredend eine Vorkehrung gegen Drehen beim Anziehen getroffen werden, was auch für runde Schraubenköpfe gilt (Abb. 102). Von einer solchen Vorkehrung kann abgesehen werden, wenn der Bolzen schon durch die Reibung in den Lochwandungen gegen Drehen gesichert ist. Dies gilt z. B. für an Stelle von Nieten verwendete Schraubenbolzen, da bei solchen eine vollständige Ausfüllung des Nietloches und somit ein festes Anliegen an den Lochwandungen aus

Abb. 102. Vorkehrung gegen ein Drehen beim Anziehen der Schraube.

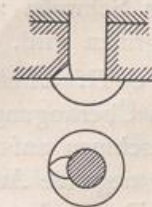

Festigkeitsgr nden erforderlich ist. Solche Schraubenbolzen werden in der Regel etwas konisch hergestellt und in die entsprechend konisch ausgeriebene Nietl cher eingetrieben.

Unter Umst nden kann es auch vorkommen, da  Kopf und Schraubenmutter versenkt anzuordnen sind; die Mutter mu  dann so ausgebildet werden, da  ein Anziehen

Abb. 103 bis 105. Kopf und Schraubenmutter versenkt.



Abb. 106. Stiftschraube.



Abb. 107. Hakenschraube.

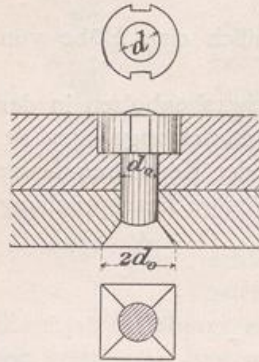

mit einem entsprechenden Schl ssel m glich ist. Abb. 103 bis 105 stellen eine Anordnung mit versenktem Kopf und versenkter Mutter dar.

Stiftschraube ist eine Abart von Schraubenbolzen, bei der die Schraubenmutter fehlt; das zugeh rige Muttergewinde ist in den einen Konstruktionsteil eingeschnitten (Abb. 106).

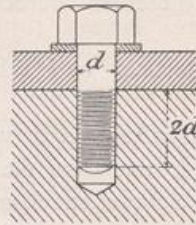
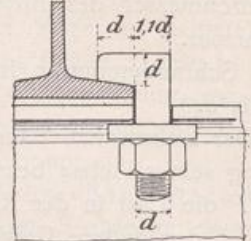
Als weitere Abart der Schraubenbolzen ist noch die Hakenschraube zu nennen, bei der an Stelle des Kopfes ein Haken ausgebildet ist, der den zu verbindenden Konstruktionsteil seitlich  bergreift und dessen Festhalten bezweckt (Abb. 107).

b) *Die Steinschraube* dient zur Verbindung von Eisenteilen mit Werksteinen, Quadern usw. Sie hat meist die Gestalt von konischen Schraubenbolzen ohne Kopf und wird mittels Zement, Gips oder Blei in die Steine eingebettet. Um ein Herausrei en zu vermeiden, wird das Loch im Stein ebenfalls konisch gestaltet, d. h. nach au en verj ngt, und der Bolzen meist noch mit Widerhaken (Einkerbungen) versehen. Das Loch im Stein mu  nat rlich au en weit genug sein, um den Bolzen mit seinen Widerhaken durchstecken zu k nnen. Der Schaft tr gt an dem hervorstehenden Ende ein Gewinde, auf das eine Schraubenmutter aufgedreht wird; der eingebettete Teil des Schaftes kann quadratisch oder auch rund ausgebildet werden. Empfehlenswerte Abmessungen sind in Abb. 108 angegeben. Ein Festkeilen des Bolzen vor dem Ausgie en des Loches ist sehr empfehlenswert, damit dieser w hrend des Erh rtens der Ausgu masse in unver nderter Lage bleibt und so ein festes Einbetten erzielt wird. Die Verwendung

Abb. 108. Steinschraube.

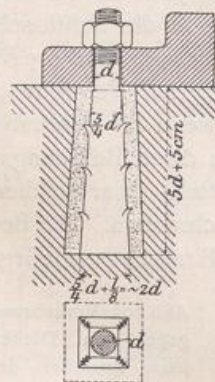

von Schwefel zum Vergie en ist zu verwerfen, da durch diesen das Eisen stark angegriffen wird.

c) *Die Ankerschraube* wird an Stelle der Steinschraube verwendet, wenn es sich um  bertragung gr o erer Kr fte in das Mauerwerk handelt; z. B. bei Verankerung von Maschinen auf ihren Fundamenten, von Lagern f r Br cken und Eisenkonstruktionen, die negative Auflagerkr fte zu  bertragen haben usw.

Der Ankerbolzen  berf hrt die Kraft nach einer tieferliegenden Ankerplatte, die dann den Druck auf eine gr o ere Fl che des Mauerwerks verteilt. Die Gr o e der Ankerplatte ist so zu berechnen, da  die zul ssige Beanspruchung des Steinmaterials

nicht überschritten wird. Ist die große Ankerkraft P , so ergibt sich die Anlagefläche der Ankerplatte

$$F = \frac{P}{k}, \quad (31)$$

wobei k die zulässige Druckbeanspruchung des Mauerwerks ist. k kann gesetzt werden: für Ziegelmauerwerk gleich 7–14 kg/qcm, für Quadermauerwerk 20 kg/qcm und mehr, je nach der Güte der betreffenden Materialien. Der Durchmesser d_z des Ankerbolzens ist zu berechnen aus der Formel

$$\frac{d_z^2 \cdot \pi}{4} \cdot k_z = P,$$

aus der sich ergibt

$$d_z = 1,13 \sqrt{\frac{P}{k_z}}. \quad (32)$$

Ist an den Ankerbolzen eine Schraube angeschnitten, so ist d_z maßgebend für den Nettoquerschnitt des Bolzens, d. h. für den Kerndurchmesser der Schraube.

Soll in bezug auf Zerdrücken des Steines sowie auf Zerreißen des Bolzens ungefähr gleiche Festigkeit vorhanden sein, so bestehen zwischen der Größe der Ankerplatte und des Ankerbolzens folgende Beziehungen:

$$F \cdot k = \frac{d_z^2 \cdot \pi}{4} \cdot k_z, \quad \text{oder} \quad F = \frac{d_z^2 \cdot \pi}{4} \cdot \frac{k_z}{k}. \quad (33)$$

Bei einer quadratischen Ankerplatte mit der Seitenlänge a wird also:

$$a = d_z \sqrt{\frac{k_z \cdot \pi}{k} \cdot \frac{\pi}{4}},$$

und für runde Platten mit dem Durchmesser D :

$$\frac{D^2 \cdot \pi}{4} \cdot k = \frac{d_z^2 \cdot \pi}{4} \cdot k_z, \quad \text{oder} \quad D = d_z \cdot \sqrt{\frac{k_z}{k}}.$$

Für Ziegelmauerwerk mit einem Mittelwert $k = 8$ kg/qcm ergibt sich bei $k_z = 1000$ kg/qcm die Seitenlänge einer quadratischen Ankerplatte

$$a_{\text{cm}} = d_z \sqrt{\frac{1000 \cdot \pi}{8} \cdot \frac{\pi}{4}} = \text{rund } 10 d_z,$$

der Durchmesser einer kreisrunden Ankerplatte

$$D = d_z \sqrt{\frac{1000}{8}} = \text{rund } 11 d_z.$$

Für Quadermauerwerk mit einem Mittelwert von $k = 20$ kg/qcm wird die Seitenlänge einer quadratischen Ankerplatte

$$a = d_z \sqrt{\frac{1000 \cdot \pi}{20} \cdot \frac{\pi}{4}} = \text{rund } 6 d_z$$

und der Durchmesser einer kreisrunden Ankerplatte

$$D = d_z \sqrt{\frac{1000}{20}} = \text{rund } 7 d_z.$$

Als Stärke der Ankerplatte in der Mitte wähle man bei kreisrunder Platte $\delta = 1,4 d_z$, bei quadratischer $\delta = 1,5 d_z$. Diese Stärken der Ankerplatten werden genau so berechnet wie die der Auflagerplatten von Trägern, die später behandelt werden; die obigen Werte δ ergeben sich, wenn man in diese Berechnung wieder die Beziehungen für gleiche Festigkeit der Ankerplatten und des Ankerbolzens einführt. Die Plattenstärke in der Mitte kann nach dem Rande zu allmählich bis auf $0,5 d_z$ abnehmen, jedoch wählt man die Randstärke zweckmäßig nie kleiner als 2 cm.

trägt ein Rechtsgewinde, das andere ein Linksgewinde; entsprechend ist natürlich auch die Muffe mit einem Rechts- und Linksgewinde versehen. Die Muffe kann verschiedene Ausbildungen erhalten, sie kann rund, sechseckig oder achteckig und geschlossen oder offen gehalten werden. Ihr Durchmesser wird gewöhnlich gleich $2d$ gewählt, ihre Länge gleich $6d$ bis $7d$, wobei d = äußerer Gewindedurchmesser.

Die offene Muffe (Abb. 120 bis 127) hat gegenüber der geschlossenen den Vorteil, daß man die eingedrehte Länge des Gewindes leicht erkennen kann. Der Durchmesser

Abb. 120 bis 123. Zugstange mit offener Muffe und Aufhängung.



Abb. 124 bis 127. Zugstange mit offener Muffe.



des Gewindekerns wird gewöhnlich gleich demjenigen der Zugstange gemacht, um den Querschnitt der Zugstange möglichst auszunutzen. Bei runder Zugstange ist es empfehlenswert, seitlich vom Gewinde ein quadratisches oder sechseckiges Stück (Abb. 120 bis 127) auszuarbeiten, damit beim Drehen der Muffe ein gutes Gegenhalten gegen ein Verdrehen der Stange möglich ist. Um bei großen Spannweiten der Zugstange ein Durchhängen zu vermeiden wird die Muffe meist zum Aufhängen eingerichtet.

Abb. 120 bis 123 zeigen eine offene runde Muffe mit Aufhängevorrichtung und Abb. 124 bis 127 eine besondere Ausbildung einer offenen Muffe.

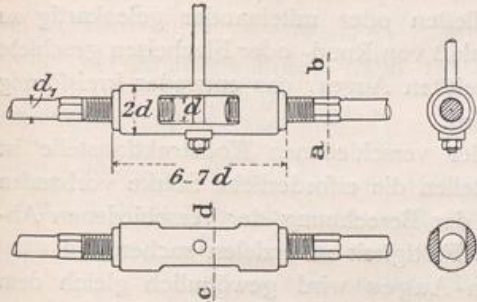
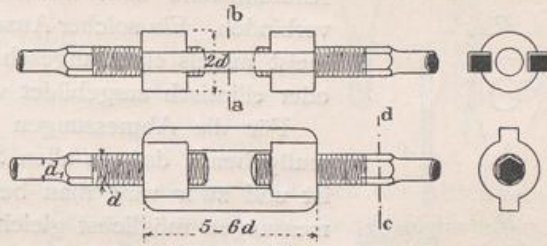
Abb. 128 u. 129 stellen eine runde geschlossene Muffe dar, die nicht in der Mitte, sondern nahe am Ende der Zugstange eingefügt ist.

d) Die Stehbolzenschrauben werden verwendet, wenn zwei Konstruktionsteile in bestimmtem Abstände voneinander gehalten werden sollen. Als Distanzstück kann entweder ein um den Schraubenbolzen gestecktes Stück Gasrohr Verwendung finden (Abb. 130), oder der Bolzen kann gleichzeitig als solches dienen, indem er entsprechend ausgebildet wird. So ist z. B. bei der in Abb. 131 dargestellten Anordnung das Schraubengewinde auf eine genaue Länge

Abb. 128 u. 129. Geschlossene Muffe.



Abb. 130 bis 132. Stehbolzenschrauben.



stark eingeschnitten, w ahrend in Abb. 132 eine entsprechende Verst arkung des Bolzens vorgenommen wurde, so da  der Bolzen in beiden F allen zwei Anlagefl achen in bestimmtem Abstand aufweist. Bei der Anordnung in Abb. 130 ist nur eine Schraubenmutter erforderlich, w ahrend bei den beiden anderen an jedem Ende des Bolzens eine Schraubenmutter aufgedreht werden mu .

e) Die Gelenkbolzen-Verbindungen spielten fr her bei den Fachwerks-Konstruktionen eine bedeutende Rolle; doch ist man heute von der allgemeinen Verwendung der Gelenkbolzen zur Fachwerksbildung aus verschiedenen Gr unden (vgl.

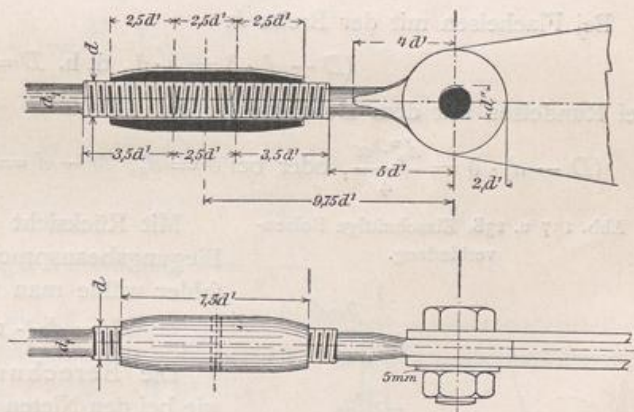
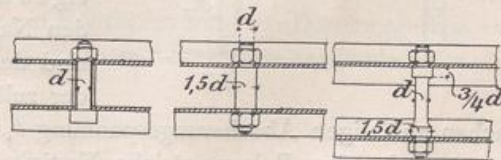
§ 18,2) abgekommen. Bei den Hochbaukonstruktionen dienen Gelenkbolzen haupts achlich dazu, Zugstangen aus Flach- oder Rundeisen an Knotenbleche usw. anzuschlie en oder miteinander gelenkartig zu verbinden. Ein solcher Anschlu  von Rund- oder Flacheisen geschieht meist mittels eines angeschwei ten Auges, das entweder kreisf ormig oder elliptisch ausgebildet wird.

Abb. 133 bis 136. Ausbildung des Bolzen-Auges.

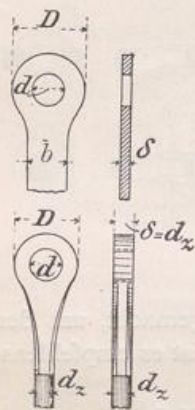

F ur die Abmessungen der verschiedenen Konstruktionsteile ist ma gebend, da  an allen Stellen die erforderliche St arke vorhanden ist und zwar wird man bei der Berechnung der verschiedenen Abmessungen m oglichst gleiche Festigkeit zu erzielen suchen.

Die St arke des Bolzen-Auges wird gew ohnlich gleich dem 1,1fachen der Stabst arke gew ahlt, doch wird auch  fters der einfacheren Ausbildung halber eine geringere St arke vorgezogen. W ahlt man die St arke des Auges gleich der Dicke der Zugstange, so ergeben sich f ur den  u eren Durchmesser D des Auges (Abb. 133 bis 136) folgende Werte:

Bei Flacheisen mit der Breite b:

$$(D - d) \cdot \delta = b \cdot \delta, \text{ d. h. } D = b + d;$$

bei Rundeisen mit dem Durchmesser d_z ,

$$(D - d) \cdot \delta = \frac{d_z^2 \cdot \pi}{4}, \text{ oder bei } \delta = d_z, D - d = \frac{d_z \cdot \pi}{4}, \text{ oder } D = d + 0,8 \cdot d_z.$$

Abb. 137 u. 138. Einschnittige Bolzen-Verbindung.

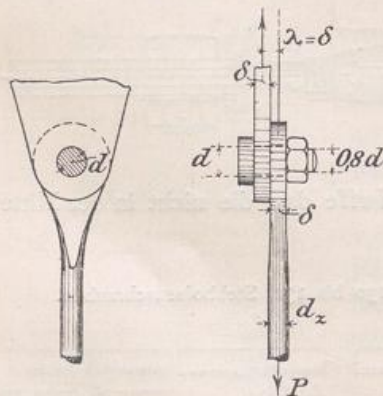

Mit R ucksicht auf die gleichzeitig auftretenden Biegungsbeanspruchungen und eventuelle Arbeitsfehler w ahle man f ur beide F alle

$$D = d + 1,5b \text{ bzw. } D = d + 1,5d_z. \quad (34)$$

Die Berechnung der Gelenkbolzen erfolgt wie bei den Nieten auf Abscherung und Lochleibungsdruck; man unterscheidet auch hierbei einschnittige und mehrschnittige Verbindungen, je nachdem der Bolzen in einem oder in mehreren Querschnitten auf Abscherung beansprucht wird. Die einschnittigen Bolzenverbindungen (Abb. 137 u. 138) haben den Nachteil der exzentrischen Kraft ubertragung und sind deshalb nach M oglichkeit zu vermeiden. Wird der zul assige Lochwandungsdruck k_L gleich der zwei-

fachen zul assigen Abscherungsspannung k_s angenommen, so ist, wie bei den Nietverbindungen, f ur den Bolzen gleiche Festigkeit auf Abscherung und Lochwandungsdruck vorhanden, wenn bei einschnittiger Verbindung $d = 2\delta$ und bei zweischnittiger Verbindung $d = \delta$ ist. Einschnittige Verbindungen, bei denen d gr o er als 2δ ist, sind auf

Lochleibungsdruck, solche mit d kleiner als 2δ auf Abscherung zu berechnen; zweischnittige Verbindungen sind zu rechnen auf Abscherung, wenn d kleiner als δ und auf Lochleibung, wenn d größer als δ ist. Hierbei ist $k_L = 1,5 \cdot k_s$ angenommen, und bei gutem Bolzenmaterial kann man setzen $k_s = 1000 \text{ kg/qcm}$, $k_L = 1500 \text{ kg/qcm}$. Will man mit den Beanspruchungen, besonders mit k_s , nicht so hoch gehen und andre Werte einführen, so berechnet sich der Bolzendurchmesser nach den Formeln:

Für einschnittige Bolzen (Abb. 137 u. 138):

$$\text{auf Abscherung } \frac{d^2 \cdot \pi}{4} \cdot k_s \geq P, \quad (35)$$

$$\text{auf Lochleibung } d \cdot \delta \cdot k_L \geq P, \quad (36)$$

für zweischnittige Bolzen (Abb. 139 u. 140):

$$\text{auf Abscherung } \frac{2d^2 \cdot \pi}{4} \cdot k_s \geq P, \quad (37)$$

$$\text{auf Lochleibung } d \cdot \delta' \cdot k_L \geq P \text{ bzw. } d \cdot 2\delta \cdot k_L \geq P. \quad (38)$$

Wenn die Bolzenverbindung nicht genau bearbeitet ist, so tritt neben der Abscherung noch Biegung auf und zwar kann man das Biegemoment ungünstigstenfalls setzen:

$$\text{für einschnittige Bolzen } M = P \cdot \lambda \text{ (Abb. 138),}$$

$$\text{für zweischnittige Bolzen } M = \frac{P}{2} \cdot \lambda' \text{ (Abb. 140).}$$

Das Widerstandsmoment des kreisrunden Bolzens ist:

$$W = \frac{J}{\frac{1}{2}d} = \frac{d^4 \cdot \pi \cdot 2}{64 \cdot d} = \frac{d^3 \cdot \pi}{32},$$

$$\text{also die Biegungsspannung: } \sigma_b = \frac{M}{W} = \frac{M \cdot 32}{d^3 \cdot \pi}.$$

Die Schubspannung des in der Nähe befindlichen Abscherungs-Querschnitts ist:

$$\text{Bei einschnittiger Verbindung } \tau = \frac{P}{\frac{d^2 \cdot \pi}{4}} = \frac{4P}{d^2 \cdot \pi}.$$

$$\text{Bei zweischnittiger Verbindung } \tau = \frac{2P}{d^2 \cdot \pi}.$$

Nimmt man diese Spannungen σ_b und τ zugunsten der Sicherheit in ein und demselben Querschnitt als gleichzeitig auftretend an, so ergibt sich als resultierende Beanspruchung:

$$\sigma_{\max} = \frac{3}{8} \sigma_b + \frac{5}{8} \cdot \sqrt{\sigma_b^2 + 4\tau^2}. \quad (39)$$

Wenn mit diesem ungünstigsten Werte gerechnet wird, so kann bei gutem Flußeisen $\sigma_{\max} = 1300$ bis 1350 kg/cm^2 gewählt werden; bei Stahl könnte noch höher, bis zu 1600 kg/cm^2 gegangen werden.

Die Stärke des Gelenkbolzens kann auch in bezug auf den Querschnitt der Zugstange berechnet werden, wenn deren Abmessung nach der aufzunehmenden Kraft dimensioniert wurde. Ist z. B. für die Zugstange ein Rundeisen mit dem Durchmesser d_z erforderlich, so berechnet sich das Verhältnis des Bolzendurchmessers zu demjenigen der Zugstange wie folgt:

a) Auf Abscherung.

1. Bei einschnittiger Verbindung (Abb. 137 u. 138)

$$\frac{d^2 \cdot \pi}{4} \cdot k_s = \frac{d_z^2 \cdot \pi}{4} \cdot k_z, \quad (40)$$

Abb. 139 u. 140. Zweischnittige Bolzenverbindung.

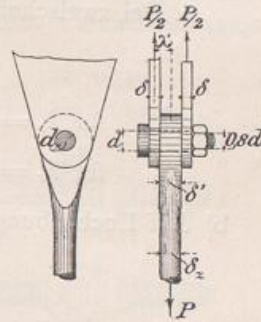

worin k_s = zulässige Schubspannung des Bolzens,
und k_z = zulässige Zugspannung der Zugstange

für $k_s = k_z$ wird: $d^2 = d_z^2$ und $d = d_z$;

» $k_s = 0,8 k_z$ wird: $0,8 d^2 = d_z^2$ und $d = \frac{d_z}{\sqrt{0,8}}$, oder $d = \frac{d_z}{0,9} = 1,1 d_z$.

2. Bei zweischnittiger Verbindung (Abb. 139 u. 140)

$$2 \cdot \frac{d^2 \cdot \pi}{4} \cdot k_s = \frac{d_z^2 \cdot \pi}{4} \cdot k_z, \quad (41)$$

für $k_s = k_z$ ist $2 d^2 = d_z^2$ und $d = d_z \cdot \sqrt{\frac{1}{2}} = 0,72 d_z$,

für $k_s = 0,8 k_z$ ist $\frac{2 d^2 \cdot \pi}{4} \cdot 0,8 k_z = \frac{d_z^2 \cdot \pi}{4} \cdot k_z$ und $d = 0,8 d_z$.

b) Auf Lochleibung.

$$d \cdot \delta \cdot k_L = \frac{d_z^2 \cdot \pi}{4} \cdot k_z, \quad (41^a)$$

für $k_L = 1,5 k_z$ ist $d \cdot \delta \cdot 1,5 = \frac{d_z^2 \cdot \pi}{4}$, oder $d \cdot \delta = \frac{d_z^2 \cdot \pi}{6}$ und $d = \frac{d_z^2 \cdot \pi}{6 \cdot \delta}$.

Wenn $\delta = 1,1 d_z$ ist, dann wird $d = \frac{d_z^2 \cdot \pi}{6 \cdot 1,1 d_z} = 0,475 d_z = \text{rd. } 0,5 d_z$.

Da mit Rücksicht auf Abscherung ein größerer Durchmesser nötig ist, so wird bei $\delta = 1,1 d_z$ der zulässige Lochleibungsdruck nicht voll ausgenutzt. Um bei einer zweischnittigen Verbindung volle Ausnutzung des Lochleibungsdrucks zu erhalten, müßte bei $k_s = 1,5 k_L$ mit Rücksicht auf gleiche Festigkeit in bezug auf Abscherung und Lochleibungsdruck $\delta = d$ werden; die Formel $d \cdot \delta = \frac{d_z^2 \cdot \pi}{6}$ würde dann übergehen in $d^2 = \frac{d_z^2 \cdot \pi}{6}$,

und es ergäbe sich $d = \delta = d_z \cdot \sqrt{\frac{\pi}{6}} = 0,72 \cdot d_z$, d. h. derselbe Wert wie unter a)2. für den Fall $k_s = k_z$. Doch ist es empfehlenswert, die etwas größere Blechstärke $\delta = 1,1 d_z$ zu wählen, d. h. einen geringeren Lochwandungsdruck zuzulassen, da man bei den Bolzen nicht mit Sicherheit auf ein volles Anliegen an den Lochwandungen rechnen kann.

Soll ein Rundeisen mit dem Durchmesser d_z mittels eines ausgeschmiedeten Bolzenauges an ein einfaches Knotenblech angeschlossen werden, so geschieht dies am besten durch eine zweischnittige Bolzenverbindung, indem man den Anschluß durch zwei seitliche aufgelegte Laschen erzielt. So stellen z. B. die Abb. 141 bis 144 entsprechende

Abb. 141 bis 144. Anschluß von Zugstangen aus Rundeisen an Knotenbleche.

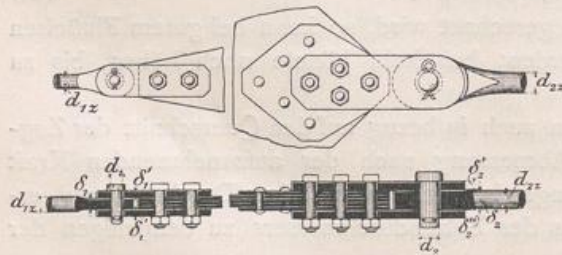

Anschlüsse zweier Zugstangen aus Rundeisen an ein Knotenblech dar. Hierbei ist das Knotenblech aus drei aufeinanderliegenden Blechen gebildet; der Anschluß erfolgte in jedem Falle durch Ausbildung eines Auges an den Enden der Zugstangen und mittels zweier seitlich aufgelegter Laschen. Bei der Anordnung der Abb. 141 u. 142 wurde die Stärke des Auges etwas geringer als der Durchmesser des Rundeisens und zwar

gleich der Stärke des dreifachen Knotenblechs ausgebildet, während bei der Anordnung der Abb. 143 u. 144 die Stärke des Bolzenauges etwas größer als der Durchmesser der Zugstange gewählt und das Knotenblech durch Auflegen zweier Verstärkungsbleche auf die Stärke des Auges gebracht wurde, um keinen zu großen Lochwandungsdruck zu

erhalten. Der Anschluß der Rundeisen erfolgte zunächst durch je einen Bolzen mit Splint an die betreffenden Laschen, und diese wurden mit der nötigen Anzahl von Schraubenbolzen an die Knotenbleche angeschlossen. Die Gesamtstärke je zweier zusammengehöriger Laschen wurde zwecks Erzielung gleicher Festigkeit gleich der zugehörigen Augenstärke gemacht.

Abb. 145 u. 146 zeigen den Anschluß einer Rundeisenstange mit Spanschloß an ein doppeltes Knotenblech. Die durch Abb. 147 u. 148 dargestellte Verbindung zweier

Abb. 145 u. 146. Anschluß einer Rundeisenstange an ein doppeltes Knotenblech.



Abb. 147 u. 148. Verbindung zweier Rundeisenstangen.



Rundeisenstangen durch gabelförmige Ausbildung des einen Rundeisenendes ist nicht zu empfehlen, da die Ausbildung der Gabel schwierig ist, und

deshalb die Verbindung zu teuer bzw. bei weniger sorgfältiger Arbeit nicht sicher genug ist.

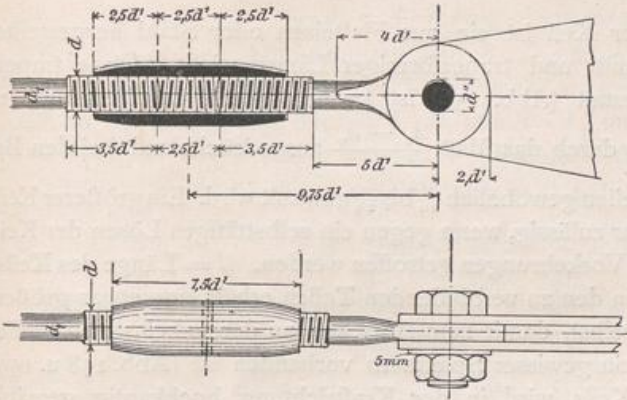
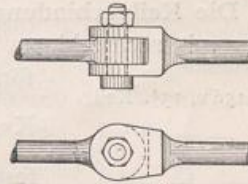
Bestehen die Zugstangen aus Flacheisen, so wird die Konstruktion ähnlich ausgeführt wie bei Rundeisenstangen. Bei Berechnung des Bolzens mit Rücksicht auf den Querschnitt der Zugstange ist natürlich wieder nur deren Nutzquerschnitt einzuführen. Bezeichnet man diesen mit f_{netto} , so gelten für eine zweiseitige Verbindung folgende Gleichungen:

$$\text{auf Abscherung: } \frac{2 \cdot d^2 \cdot \pi}{4} \cdot k_s = f_{\text{netto}} \cdot k_z, \quad (42)$$

$$\text{auf Lochleibung: } d \cdot \delta \cdot k_L = f_{\text{netto}} \cdot k_z. \quad (43)$$

Abb. 149 bis 155. Beispiel einer Verankerung des beweglichen Auflagers eines Dachbinders.

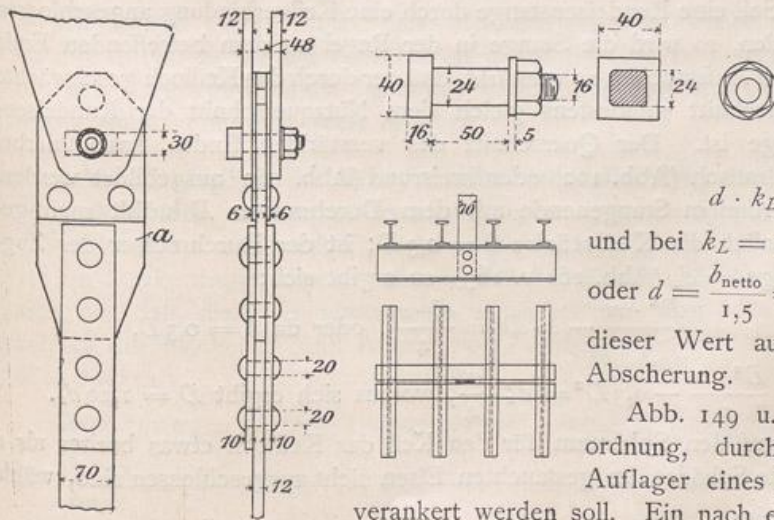

Wenn die Stärke des Auges gleich der Stärke der Zugstange und die Nutzbreite der Zugstange gleich b_{netto} ist, so wird

$$d \cdot k_L = b_{\text{netto}} \cdot k_z,$$

und bei $k_L = 1,5 \cdot k_z$: $1,5d = b_{\text{netto}}$,
oder $d = \frac{b_{\text{netto}}}{1,5} = \frac{2}{3}b$. Bei $k_s = k_z$ gilt dieser Wert auch mit Rücksicht auf Abscherung.

Abb. 149 u. 155 zeigen eine Anordnung, durch die ein bewegliches Auflager eines Dachbinders senkrecht verankert werden soll. Ein nach einem in entsprechender

Tiefe liegenden Ankerrost f hrendes Flacheisen ist mittels zweier Flacheisenlaschen an das breitere Bolzenblech a angeschlossen, das durch einen Schraubenbolzen mit dem doppelten Knotenblech in Verbindung steht. Da die Verankerung eine Bewegung des Auflagers nicht verhindern soll und das Flacheisen durch seine Einmauerung eine solche Bewegung nicht mitmachen kann, so ist die Bolzen ffnung in dem Blech a in der Verschiebungsrichtung l nglich hergestellt. Um nun die n tige Anlagefl che in der Lochwandung dieses l nglichen Loches zu erzielen, hat der Bolzen quadratischen Querschnitt erhalten (Abb. 152). Der quadratische Teil des Bolzens ist so lang, da  beim festen Anziehen der Schraube zwischen den durch den Bolzen verbundenen Blechen ein Spielraum f r die Bewegung vorhanden bleibt.

2. Die Keilverbindungen. Der Keil ist ein aus Flu eisen oder Stahl hergestellter K rper mit rechteckigem Querschnitt und trapezf rmiger L ngsansicht. Diese trapezf rmige Gestalt (Abb. 156) ist bedingt durch den Anzug des

Abb. 156 u. 157. Keil.

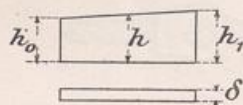

Keils, der durch das Ma  $\frac{h_1 - h_0}{l}$ ausgedr ckt und bei den Befestigungskeilen gew hnlich $\frac{1}{20}$ bis $\frac{1}{25}$ gew hlt wird. Ein gr o erer Keilanzug ist nur zul ssig, wenn gegen ein selbstt tiges L sen der Keilverbindung Vorkehrungen getroffen werden. (l = L nge des Keils.)

Abb. 158 u. 159. Keilverbindung.

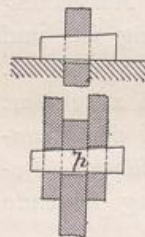

Das Keilloch in den zu verbindenden Teilen erh lt eine etwas gr o ere H he als der Keil selbst, damit zum Anziehen an den unbelasteten Stellen der Anlagefl chen ein gewisser Spielraum vorhanden ist (Abb. 158 u. 159).

Die Form des Keils wird in der Kraftrichtung hochkantig gew hlt, damit das Keilloch, zwecks geringer Schw chung der zu verbindenden Teile m glichst schmal wird und doch der n tige Abscherungsquerschnitt f r den Keil vorhanden ist.

Die Abmessungen der Keilverbindung sind so zu treffen, da  in bezug auf Abscherung des Keils und auf Lochwandungsdruck an den belasteten Fl chen gen gende Sicherheit vorhanden ist. Die zus tzliche Beanspruchung des Keils auf Biegung ist hierbei von geringerem Einflu  als bei den Bolzenverbindungen, da der Keil durch seine gr o ere H he in der Kraftrichtung ein verh ltnism o ig gr o eres Widerstandsmoment gegen Biegung besitzt. Ferner

m ssen die durch das Keilloch geschw chten Querschnitte der zu verbindenden Teile stark genug sein.

Abb. 160 bis 163. Anschlu enden von Rundeisenstangen durch eine Keilverbindung.

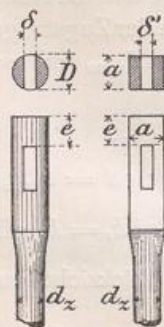

Soll eine Rundeisenstange durch eine Keilverbindung angeschlossen werden, so wird die Stange in der Regel an dem betreffenden Ende durch Aufstauchen so verst rkt, da  der durch das Keilloch geschw chte Querschnitt mindestens gleich dem Nutzquerschnitt der Rundeisenstange ist. Der Querschnitt des verst rkten Endes kann hierbei quadratisch (Abb. 162) oder kreisrund (Abb. 160) ausgebildet werden. Bei rundem Stangenende mit dem Durchmesser D w hlt man gew hnlich die Keilst rke $\delta = 0,3D$; ist der Durchmesser der Zugstange = d_z (Abb. 161 u. 163), so ergibt sich:

$$\frac{D^2 \cdot \pi}{4} - \delta \cdot D = \frac{d_z^2 \cdot \pi}{4}, \text{ oder da } \delta = 0,3D,$$

$$\frac{D^2 \cdot \pi}{4} - 0,3D^2 = \frac{d_z^2 \cdot \pi}{4}, \text{ woraus sich ergibt } D = 1,29d_z.$$

Da mit R cksicht auf den Spielraum f r den Keil das Keilloch etwas breiter als δ sein mu  und eventuelle Sch den im gestauchten Eisen nicht ausgeschlossen sind, w hle man $D = 1\frac{1}{3}d_z$ bis $1,4d_z$.

Bei quadratisch ausgebildetem Stangenende des Rundeisens wird die Keilstärke in der Regel $\delta' = \frac{1}{3}$ der Quadratseite genommen. Nach Abb. 162 muß also sein:

$$\frac{2}{3}a^2 = \frac{d_z^2 \cdot \pi}{4}, \text{ oder } a = d_z \cdot \sqrt{\frac{\pi \cdot 3}{4 \cdot 2}} = 1,18 d_z.$$

Zweckmäßig wird gewählt $a = 1\frac{1}{4} \cdot d_z$ bis $1,3 \cdot d_z$.

Soll die Keilstärke durch d_z ausgedrückt werden, so ergibt sich:

Bei rundem Stangenende:

$$\delta = 0,3 \cdot D = 0,3 \cdot \frac{4}{3} \cdot d_z = 0,4 d_z;$$

bei quadratischem Stangenende:

$$\delta' = \frac{1}{3} \cdot a = \frac{1}{3} \cdot \frac{5}{4} \cdot d_z = 0,41 \cdot d_z.$$

Bei den obigen Abmessungen von δ , D und a darf natürlich der Lochwandungsdruck in den Anlageflächen des Keiles nicht zu groß werden. Die Anlageflächen des Keils an der Stange sind hierbei $\delta \cdot D$, bzw. $\delta' \cdot a$; unter Einführung der Werte $\delta = 0,3 D$, $D = 1\frac{1}{3} d_z$, $\delta' = \frac{1}{3} a$ und $a = 1\frac{1}{4} d_z$ werden diese Anlageflächen

$$\delta \cdot D = 0,3 \cdot D^2 = 0,3 \cdot \left(\frac{4}{3} d_z\right)^2 = 0,53 d_z^2, \text{ bzw.}$$

$$\delta' \cdot a = \frac{a^2}{3} = \frac{\left(1\frac{1}{4} d_z\right)^2}{3} = 0,52 \cdot d_z^2.$$

Der größte Lochwandungsdruck wird mithin

$$\sigma_L = \frac{d_z^2 \cdot \frac{\pi}{4} \cdot k_z}{0,52 d_z^2} = \frac{\pi}{4 \cdot 0,52} \cdot k_z = 1,51 k_z;$$

ein solcher Lochwandungsdruck ist zulässig und es sind somit die obigen Abmessungen auch in dieser Hinsicht ausreichend.

Die mittlere Höhe h des Keils ist mit Rücksicht auf Abscherung zu berechnen:

$$2\delta \cdot h \cdot k_s = \frac{d_z^2 \cdot \pi}{4} \cdot k_z, \quad (44)$$

bei δ bzw. $\delta' = 0,4 \cdot d_z$ wird

$$h = \frac{\frac{d_z^2 \cdot \pi}{4} \cdot k_z}{2 \cdot 0,4 d_z \cdot k_s} = \frac{d_z \cdot \pi}{3,2} \cdot \frac{k_z}{k_s} = \sim \frac{k_z}{k_s} \cdot d_z,$$

für $k_s = k_z$ ergibt sich $h = d_z$ oder $= \frac{3}{4} D$ bzw. $= \frac{5}{4} a$ und für $k_s = \frac{4}{5} k_z$: $h = \frac{5}{4} d_z$ oder $= \sim D$ bzw. $= \sim a$.

Die Länge e des vollen Stückes des Stangenendes hinter dem Keilloch (Abb. 161) ist mit Rücksicht auf ein Aufschlitzen dieses Stückes zu berechnen. In der Praxis wird für diese Länge gewöhnlich das Maß $e = d_z$, d. h. $\frac{3}{4} D$ bzw. $\frac{4}{5} a$ gewählt; die Berechnung würde einen geringeren Wert ergeben.

§ 15. Beispiele zu den Verbindungsmitteln.

1. Beispiele zu den Nietverbindungen. *Erstes Beispiel.* Eine Zugkraft von $P = 25$ t soll durch zwei Flacheisen aufgenommen und diese an ein Knotenblech von 1,5 cm Stärke angeschlossen werden. Die Flacheisen nehmen das Knotenblech zwischen sich, so daß die Verbindung eine zweiseitige wird. Zu berechnen sind: Querschnitt der Flacheisen und Anzahl der Anschlußniete bei einem Nietdurchmesser von $d = 1,8$ cm.

Auflösung: a) Der Nutzquerschnitt der Flacheisen ergibt sich zu $f_{\text{netto}} = \frac{P}{k_z}$
 $= \frac{25\,000}{1000} = 25$ qcm, für ein Flacheisen mithin 12,5 qcm.

Die Nutzbreite der Flacheisen berechnet sich bei einer Strke δ zu $b_{\text{netto}} = \frac{f_{\text{netto}}}{\delta}$
 $= \frac{12,5}{1,2} = 10,4 \text{ cm.}$

Die mit R cksicht auf die Schwchung durch die Niete notige Breite ist $b = b_{\text{netto}} + d$
 $= 10,4 + 1,8 = 12,2 \text{ cm.}$ Zwei Flacheisen von 12 cm seien als ausreichend angenommen.

b) Die Berechnung der Nietanzahl ist unter Voraussetzung von $k_L = 1,5 k_s = 1500 \text{ kg}$
 $= 1,5 \text{ t}$ mit R cksicht auf Lochleibung vorzunehmen, da $d > \delta'$ und δ' die kleinste Blechstrke bedeutet (Abb. 164). Mithin $n \cdot d \cdot \delta' \cdot k_L = P$,
 woraus

Abb. 164. Berechnung der Nietanzahl.



Abb. 165 u. 166. Anordnung der Niete.



$$n = \frac{P}{d \cdot \delta' \cdot k_L} = \frac{25}{1,8 \cdot 1,5 \cdot 1,5} = 6\frac{1}{4}.$$

Gewahlt werden 7 bis 8 Niete.

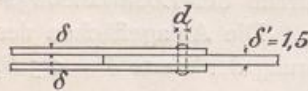
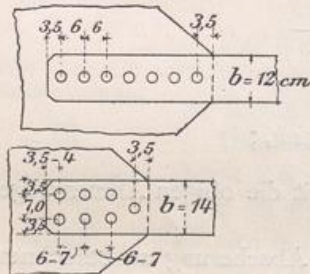
Die Anordnung nach Abb. 165 mit 7 Nieten hintereinander ist jedoch nicht zweckmaig, sondern es empfiehlt sich, breitere und d nnere Flacheisen mit zweireihigem Nietanschlu zu verwenden mit einem Niet in der ersten Reihe (Nietabzug nur f r ein Niet).

So wird z. B. f r $\delta = 1,0 \text{ cm}$: $b_{\text{netto}} = 12,5 \text{ cm}$; und die erforderliche Breite der Flacheisen $b = 12,5 + 1,8 = 14,3 = \sim 14 \text{ cm}$. Die Nietzahl bleibt dieselbe, da δ' sich nicht geandert hat. Die Nietverteilung kann nach Abb. 166 gewahlt werden.

In diesem Beispiel wird die Abscherungsfestigkeit der Niete von 1000 kg/qcm nicht ausgenutzt, da $d > \delta'$ ist, denn wenn die Verbindung auf Abscherung und Lochleibungsdruck gleich fest sein sollte, so m te man $d = \delta'$ und $2\delta = \delta'$ wahlen, d. h. $d = 1,5 \text{ cm}$, $\delta = 0,75 \text{ cm}$; jedoch ware eine solche Anordnung mit R cksicht auf die hierzu erforderliche groere Nietzahl und groere Flacheisenbreite nicht zweckmaig.

Die bei den gewahlten Abmessungen auftretende Scherspannung der Niete ist:

$$\sigma_s = \frac{P}{n \cdot 2 d^2 \cdot \pi} = \frac{25000}{n \cdot 2 \cdot 2,54} = \sim \frac{25000}{7 \cdot 5,08} = 700 \text{ kg/qcm.}$$

Abb. 167. Anschlu eines Fachwerkstabes.



Zweites Beispiel. Ein Stab eines Dachbinders erhalt eine maximale Zugkraft von 26 t und soll aus zwei Winkeleisen nach Abb. 167 gebildet werden.

Die Strke des Knotenbleches ist $\delta' = 1,2 \text{ cm}$, der Durchmesser der Anschluniete $d = 2,0 \text{ cm}$. Zu berechnen ist:

a) Die Profilvernummer der Winkeleisen bei $k_s = 1000 \text{ kg/qcm}$.

b) Der Anschlu an das Knotenblech: α) f r $k_s = 800 \text{ kg/qcm}$ und $k_L = 1500 \text{ kg}$; β) f r $k_s = 1000 \text{ kg/qcm}$ und $k_L = 1500 \text{ kg/qcm}$.

a) Berechnung der Winkeleisen:

$$F_{\text{netto}} = \frac{P}{k_s} = \frac{26000}{1000} = 26 \text{ qcm, f r 1 Winkel also } f_{\text{netto}} = 13 \text{ qcm.}$$

Bei einer Winkeleisenstrke von $\delta = 1 \text{ cm}$ ist die Nietschwchung f r ein Eisen $d \cdot \delta = 2,0 \cdot 1,0 = 2 \text{ qcm}$. Der Gesamtzugquerschnitt eines Winkeleisens mu also sein: $f = 13 + 2 = 15 \text{ qcm}$; $2 \sqrt{8 \cdot 8 \cdot 1}$ mit je einem $f = 15,1 \text{ qcm}$ waren somit ausreichend.

b) Die Anzahl der Anschlußniete ergibt sich: a) in bezug auf Abscherung bei $k_s = 800 \text{ kg/qcm}$ zu $n = \frac{P}{d^2 \cdot \pi k_s} = \frac{26000}{2^2 \pi \cdot 800} = 10,4$ und in bezug auf Lochleibungs-

druck ($k_L = 1500 \text{ kg/qcm}$) $n = \frac{P}{d \cdot \delta \cdot k_L} = \frac{26000}{2,0 \cdot 1,0 \cdot 1500} = 8,7$. Es sind also insgesamt 10 bis 12 Niete zu wählen; jedes Winkeleisen ist daher mit 5 bis 6 Nieten anzuschließen.

β) Da bei der hier vorliegenden einschnittigen Nietverbindung $d = 2\delta$ ist, so ist es bei $k_L = 1,5 k_s$ gleichgültig, ob die Nietzahl auf Abscherung oder auf Lochleibungsdruck berechnet wird: Die Berechnung auf Lochleibung ergibt

$n = \frac{P}{d \cdot \delta \cdot k_L} = \frac{26}{2,0 \cdot 1,0 \cdot 1500} = 8,7$. Werden 10 Niete gewählt, für jedes Winkeleisen also 5, so gestaltet sich der Anschluß nach Abb. 168 u. 169.

Abb. 168 u. 169. Anschluß der beiden Winkeleisen.

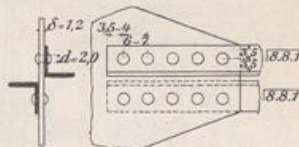

2. Beispiele zu den Schraubenverbindungen. *Erstes Beispiel.* Ein Schraubenbolzen hat eine angehängte Last von 7,2 t zu tragen. Die Schraube ist zu berechnen:

a) für den Fall, daß sie unbelastet angezogen wird,

b) für den Fall, daß sie belastet angezogen wird.

a) Der Kerndurchmesser des Schraubengewindes ergibt sich nach Gleichung 30

zu $d_i = 1,13 \sqrt{\frac{P}{k_s}}$; bei $k_s = 800 \text{ kg/qcm}$ wird $d_i = 1,13 \sqrt{\frac{7200}{800}} = 1,13 \sqrt{9} = 1,13 \cdot 3 = 3,39 \text{ cm}$. Nach der Tabelle I auf S. 331 wird eine WITWORTH-Schraube $1\frac{5}{8}''$ mit einem Kerndurchmesser $d_i = 34,77 \text{ mm}$ gewählt, für die der äußere Gewindedurchmesser $d = 1\frac{5}{8}'' = 41,27 \text{ mm}$ ist.

b) Wird die Schraube angezogen, während sie die Last zu tragen hat, so ist nach S. 333 unter sonst gleichen Verhältnissen mit einer nur $\frac{3}{4}$ mal so großen zulässigen Beanspruchung zu rechnen, also mit $k_s = 800 \cdot \frac{3}{4} = 600 \text{ kg/qcm}$. Es wird somit

$$d_i = 1,13 \sqrt{\frac{7200}{600}} = 1,13 \sqrt{12} = 1,13 \cdot 3,46 = 3,91 \text{ cm}.$$

Gewählt wird nach der Skala eine Schraube $1\frac{7}{8}''$ mit einem Kerndurchmesser $d_i = 4,04 \text{ cm}$ und einem äußeren Gewindedurchmesser $d = 4,76 \text{ cm} = 1\frac{7}{8}''$.

Zweites Beispiel. Eine Ankerkraft von 12 t ist durch eine Zugstange aus Rundstangeisen von einem 1,5 cm starken Knotenblech in eine Ankerplatte überzuführen. Der Anschluß der Zugstange an das Knotenblech soll durch eine Gelenkbolzenverbindung bewirkt und ein nachträgliches Anspannen des Ankers mittels eines Spannschlusses möglich gemacht werden. Die Berechnung der ganzen Verankerung ist vorzunehmen.

Berechnung des Rundstangeisendurchmessers d_s . Nach Gleichung 30 ergibt sich der Kerndurchmesser d_i des Spannschloßgewindes zu: $d_i = 1,13 \sqrt{\frac{P}{k_s}}$; bei $k_s = 800 \text{ kg/qcm}$

und $P = 12000 \text{ kg}$, wird $d_i = 1,13 \sqrt{\frac{12000}{800}} = 1,13 \sqrt{15} = 1,13 \cdot 3,87 = 4,37 \text{ cm}$.

Nach der WITWORTH-Skala entspricht diesem Kerndurchmesser eine Schraube 2'' mit einem Kerndurchmesser $d_i = 4,36 \text{ cm}$ und einem äußeren Gewindedurchmesser $d = 2'' = 5,08 \text{ cm}$.

In diesem Beispiel soll das Gewinde des Spannschlusses an die Rundstangeisenstange angeschnitten werden, um eine weitere Ausarbeitung der Stangenenden (Verstärkung durch Aufstauchen) zu vermeiden. Es ist deshalb der Durchmesser des Rundstangeisens mindestens

gleich dem   u  eren Gewindedurchmesser der Spannschlo  schraube zu w  hlen, also $d_z = d = \text{rund } 5,00 \text{ cm}$.

Die Muffe des Spannschlosses kann nach einer der in den Abb. 120 bis 129 dargestellten Art ausgebildet werden. Der Durchmesser der Muffe kann gleich $D = 2d_z = 10 \text{ cm}$, und die L  nge $l = 7d_z$ bis $8d_z = 35 - 40 \text{ cm}$ genommen werden.

Der Anschlu   an das Knotenblech soll durch eine zweischnittige Gelenkbolzenverbindung mittels zweier seitlich aufgelegter Laschen und zweier Gelenkbolzen bewirkt

Abb. 170 u. 171. Anschlu   an das Knotenblech.

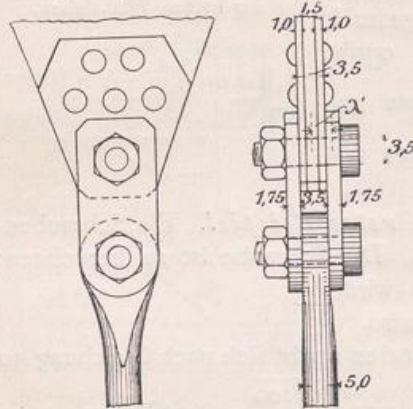

werden (Abb. 170 u. 171). Der Durchmesser d_b des Gelenkbolzens wird f  r $k = 0,8 k_z$ nach S. 340 gleich dem 0,8fachen des Nutquerschnitts der Zugstange, also $d_b = 0,8 \cdot 4,36 = 3,49 = \text{rund } 3,5 \text{ cm}$.

Um einen Lochleibungsdruck $k_L = 1,5 k_z$ zu erhalten, was hier $k_L = 1,5 \cdot 0,8 k_z = 1,2 k_z = 1200 \text{ kg/qcm}$ w  re, mu   die St  rke des Auges sowie die Gesamtst  rke der Laschen und des Knotenbleches ebenfalls 3,5 cm ($\delta = d$) sein; jede Lasche erh  lt

also eine St  rke von $\frac{3,5}{2} = 1,75 \text{ cm}$ und das Knotenblech wird durch 2 aufgenietete Bleche von je 1 cm Dicke auf 3,5 cmverst  rkt.

Mit Ber  cksichtigung der Biegungsspannungen in Bolzen (vgl. S. 339), tritt bei obiger Anordnung in den

ung  nstigsten Bolzenquerschnitten folgende resultierende Beanspruchung auf:

$$\sigma_{\max} = \frac{3}{8} \sigma_b + \frac{5}{8} \sqrt{\sigma_b^2 + 4 \tau^2}; \text{ worin } \sigma_b = \frac{32 M}{d^3 \cdot \pi};$$

oder da $M = \frac{P}{2} \cdot \lambda' = 6000 \cdot 2,5 = 15000 \text{ kgcm}$ ($\lambda' = \frac{3,5 + 1,75}{2} = \frac{5,25}{2} = \text{rund } 2,5 \text{ cm}$),

$$\sigma_b = \frac{32 \cdot 15000}{3,5^3 \cdot \pi} = \frac{32 \cdot 15000}{134} = 358 \text{ rund } 360 \text{ kg/qcm};$$

da ferner $\tau = 800 \text{ kg/qcm}$ ($= k_s$ oben) ist, so ergibt sich

$$\sigma_{\max} = \frac{3}{8} \cdot 360 + \frac{5}{8} \sqrt{360^2 + 4 \cdot 800^2} = 135 + \frac{5}{8} \sqrt{129600 + 2560000} = 135 + \frac{5}{8} \sqrt{2689600} \\ = 135 + \frac{5}{8} \cdot 1640 = 135 + 1025 = 1160 \text{ kg/qcm}.$$

Diese Beanspruchung ist bei obiger ung  nstiger Annahme zul  ssig.

Als Abmessungen der Ankerplatte ergeben sich bei einer zul  ssigen Druckbeanspruchung des Mauerwerks von 8 kg/qcm: f  r eine quadratische Ankerplatte eine Seitenl  nge $a = 10 d_{z \text{ netto}} = 10 \cdot 4,36 = 43,6 \text{ rund } 45 \text{ cm}$; f  r eine runde Ankerplatte ein Durchmesser von $D = 11 d_{z \text{ netto}} = 11 \cdot 4,36 = \text{rund } 50 \text{ cm}$ (s. S. 335).

B. Verl  ngerung (Sto  e), Eck- und Anschlu  verbindungen, sowie Kreuzungen von Konstruktionsteilen.

   16. Verl  ngerung (Sto  e) von Konstruktionsteilen.

1. Verl  ngerung von Rundeisen und Flacheisen. Die Verl  ngerungen m  ssen immer so vorgenommen werden, da   sie keine schwachen Stellen bedeuten, sondern da     berall mindestens die gleiche Festigkeit vorhanden ist, wie bei den verl  ngerten Teilen selbst. Ferner ist darauf zu achten, da   die Achsen der verbundenen Teile in eine Richtung fallen, damit keine exzentrische   bertragung stattfindet.