



UNIVERSITÄTS-
BIBLIOTHEK
PADERBORN

Perspektive

Freyberger, Hans

Leipzig, 1897

IX. Kapitel. Uebungsbeispiele

[urn:nbn:de:hbz:466:1-78607](https://nbn-resolving.org/urn:nbn:de:hbz:466:1-78607)

in welcher Höhe die Sonne steht und ob Umstimmung durch zurückgeworfenes Licht entstanden ist (Reflexwirkung), so lassen sich derartige Farbenstimmungen nicht gerade nach der Schablone ausführen; sie sind im Allgemeinen dem Feingefühl des Künstlers überlassen.

Für lineare Zeichnungen empfiehlt es sich jedoch schon die näher liegenden Linien kräftiger und die entfernter liegenden weniger stark zu halten.

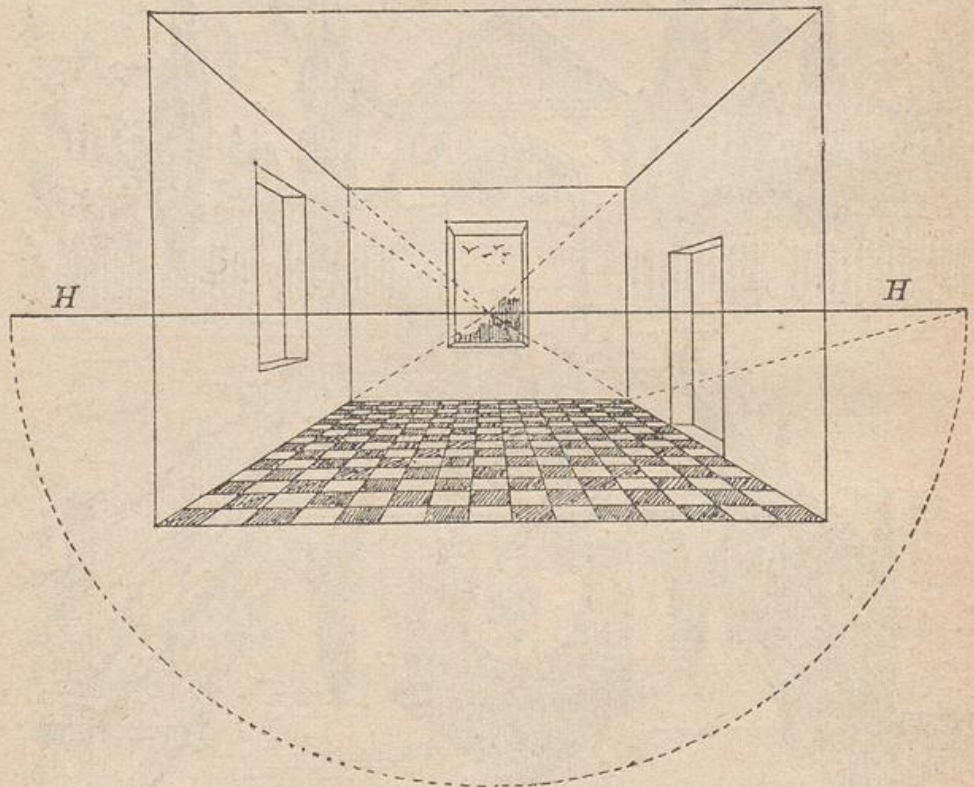

Fig. 52.

Uebungsbeispiele.

Die Figuren 52 bis 68 bieten Beispiele, die Gelegenheit geben die vorstehenden Sätze anzuwenden. Dieselben

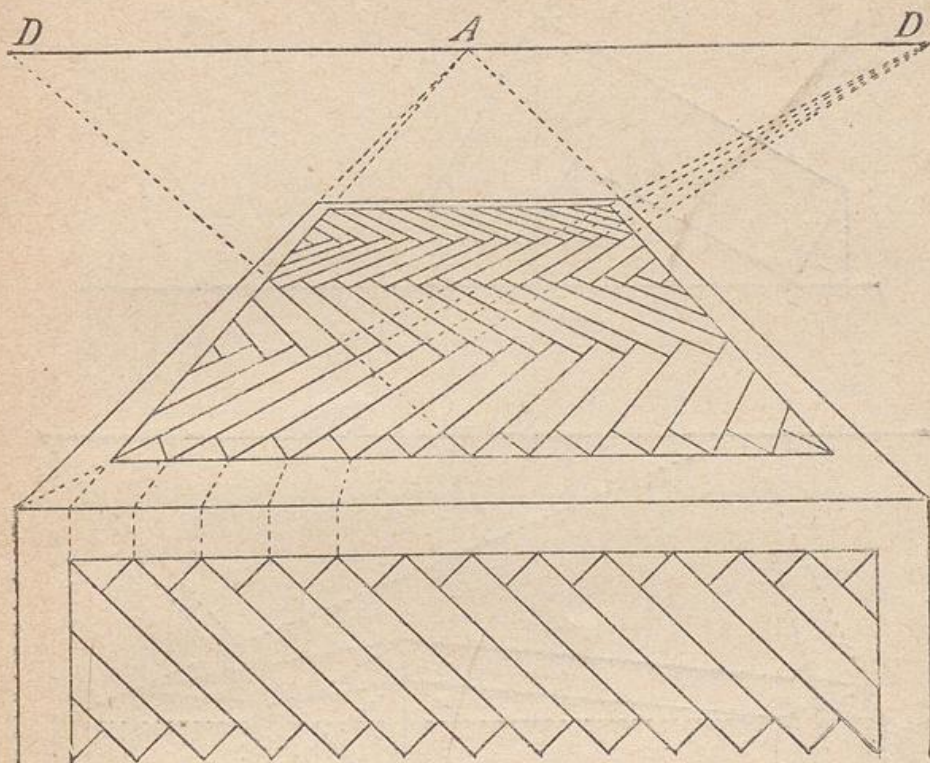

Fig. 53.

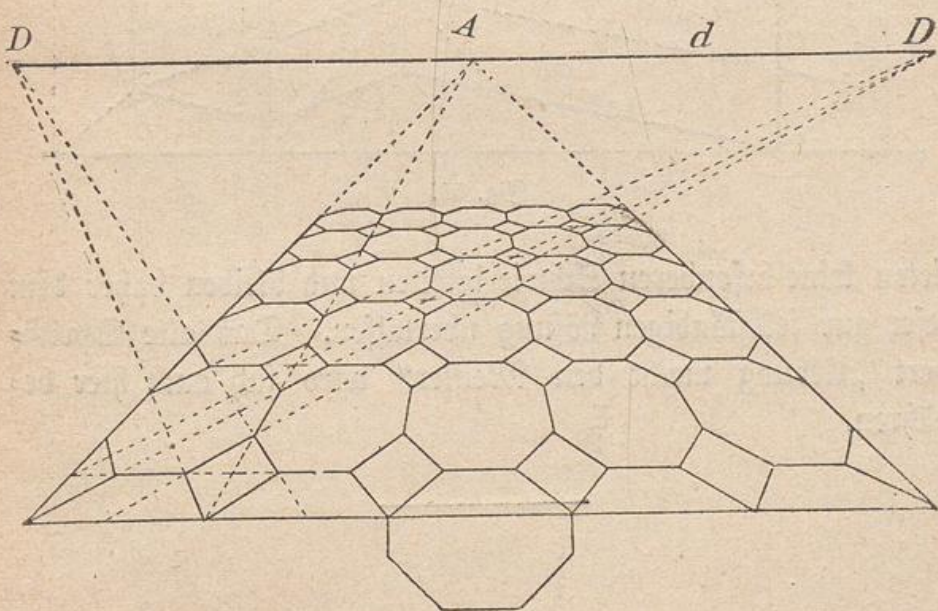

Fig. 54.

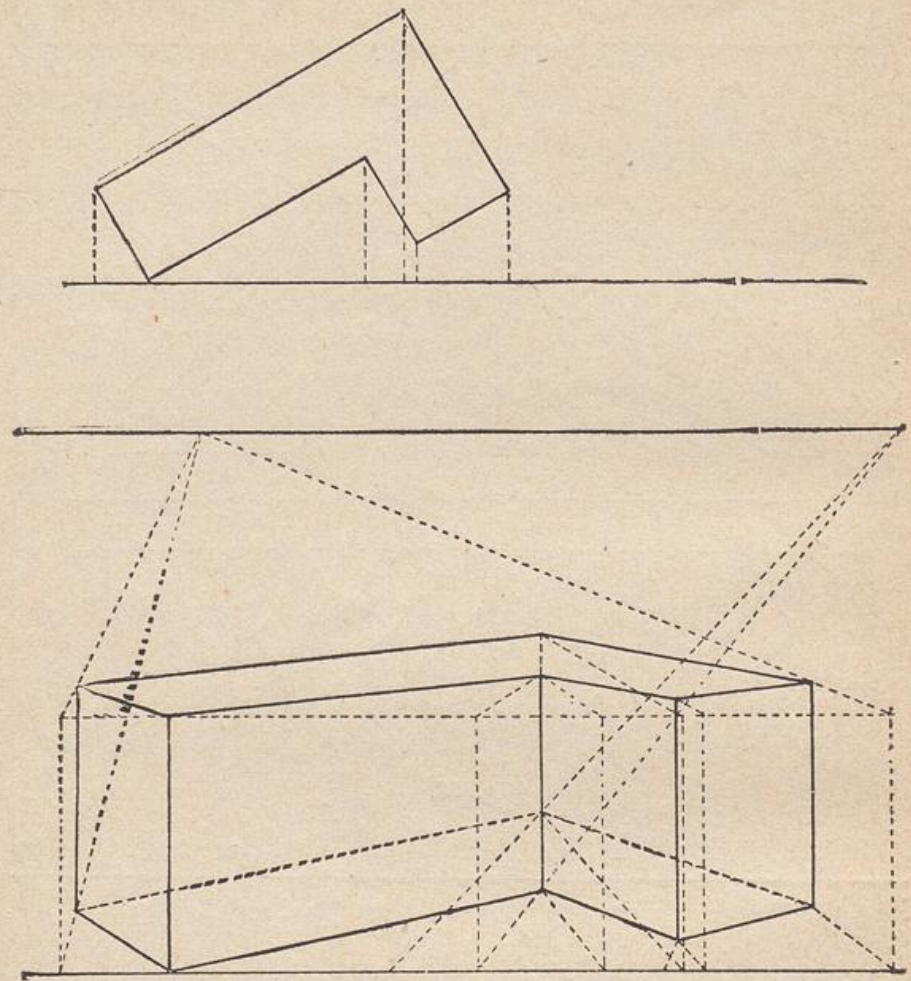
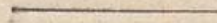

Fig. 55.

bieten keine besonderen Schwierigkeiten und bleiben daher dem Leser zur selbständigen Lösung überlassen. Das alte Sprichwort „Uebung macht den Meister“ wird sich auch hier bewähren.



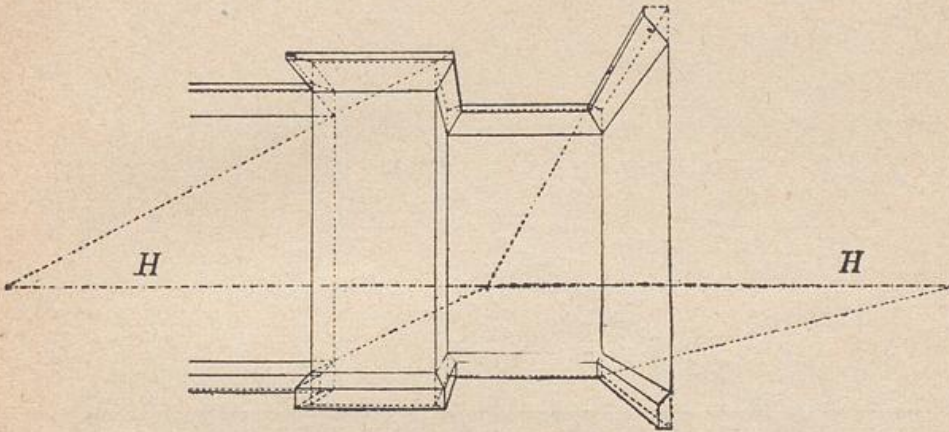

Fig. 67.

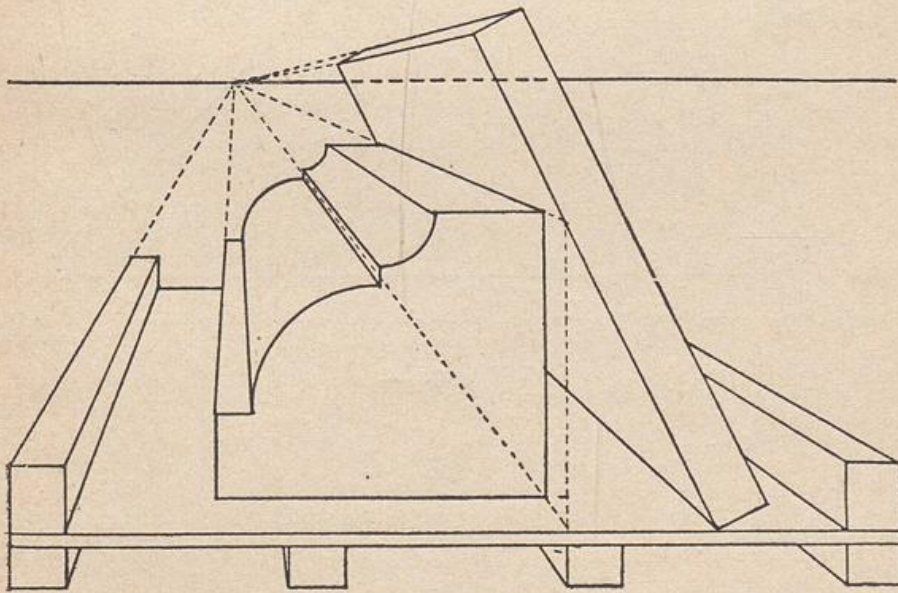

Fig. 57.

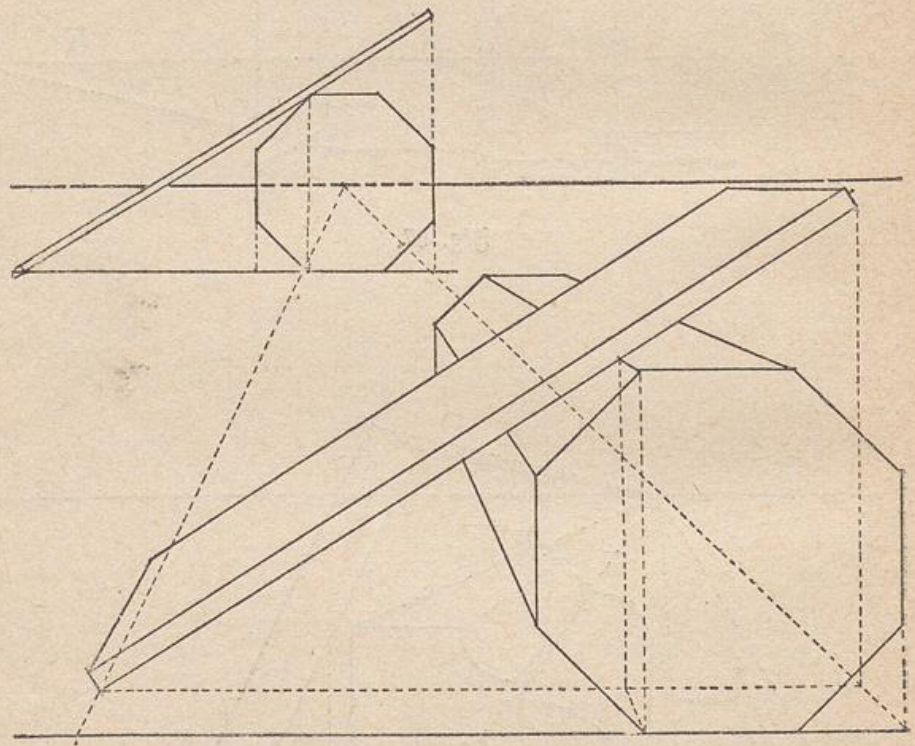

Fig. 58.

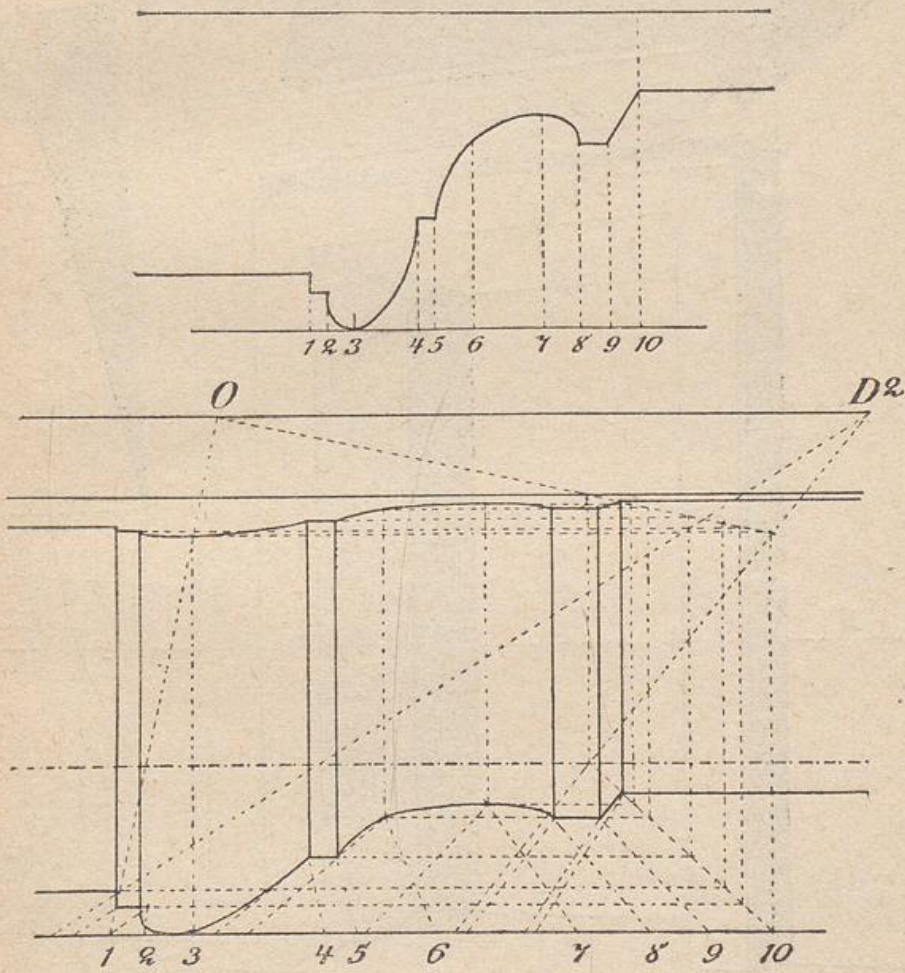

Fig. 59.

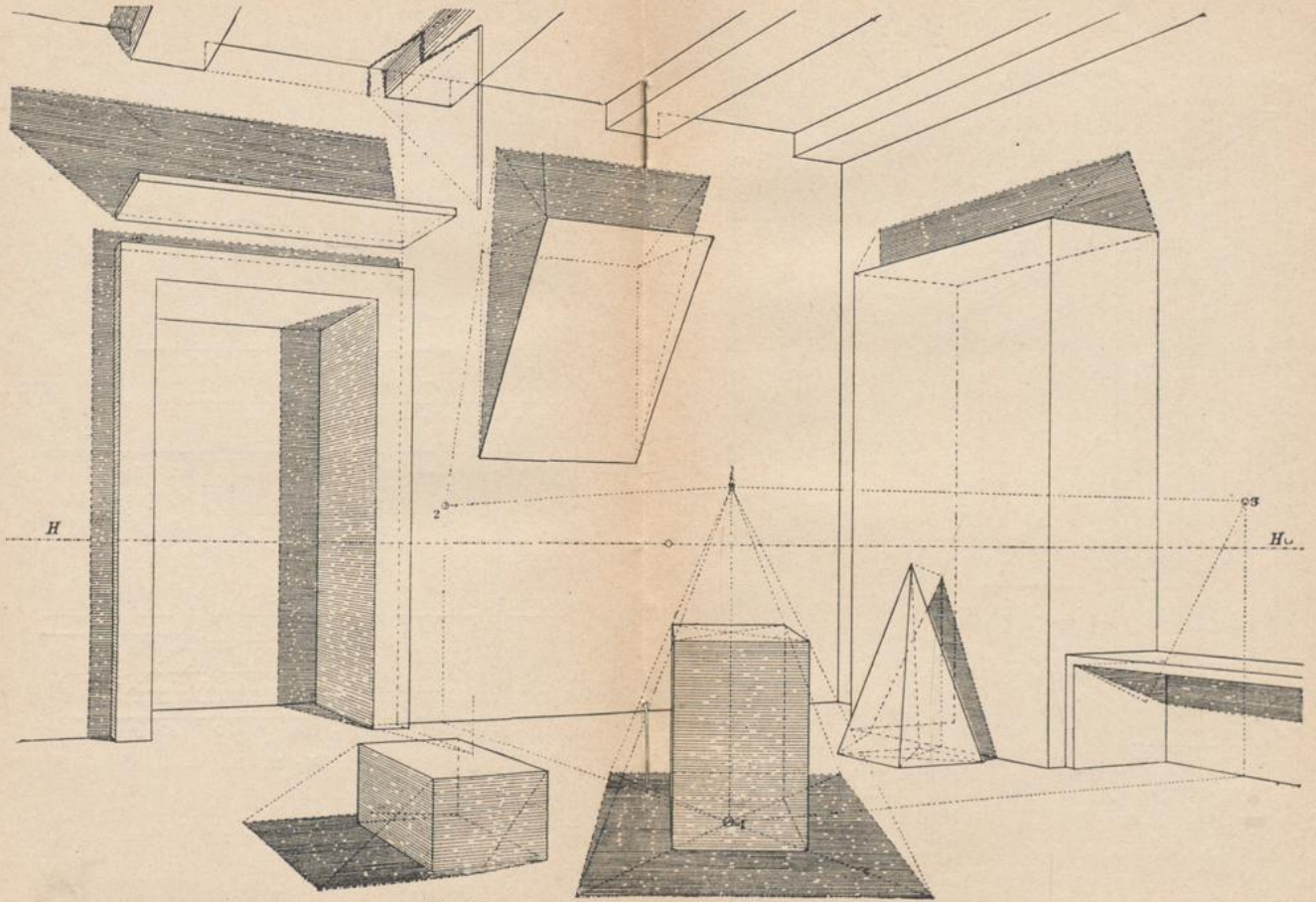

Fig. 46.

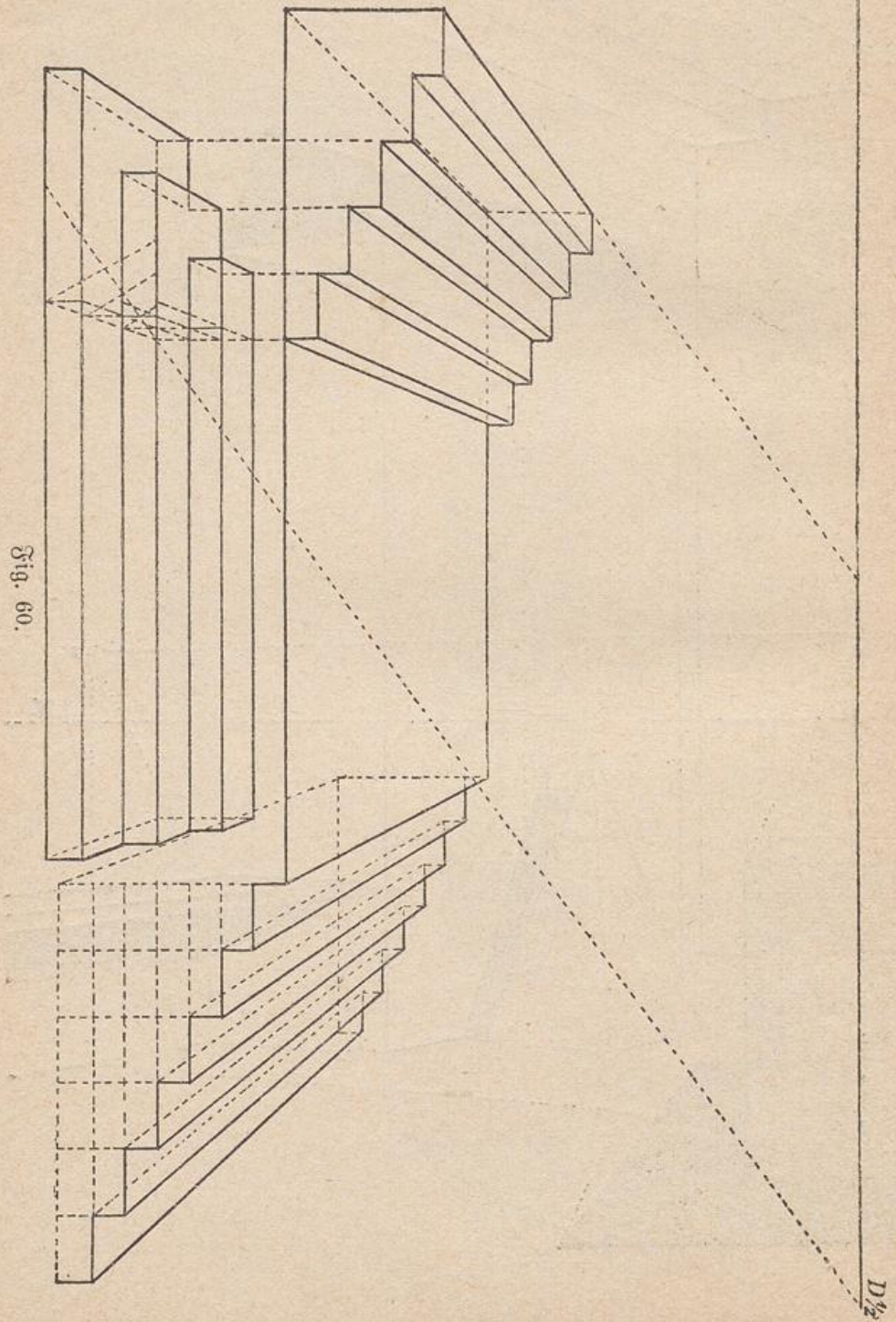

Fig. 60.

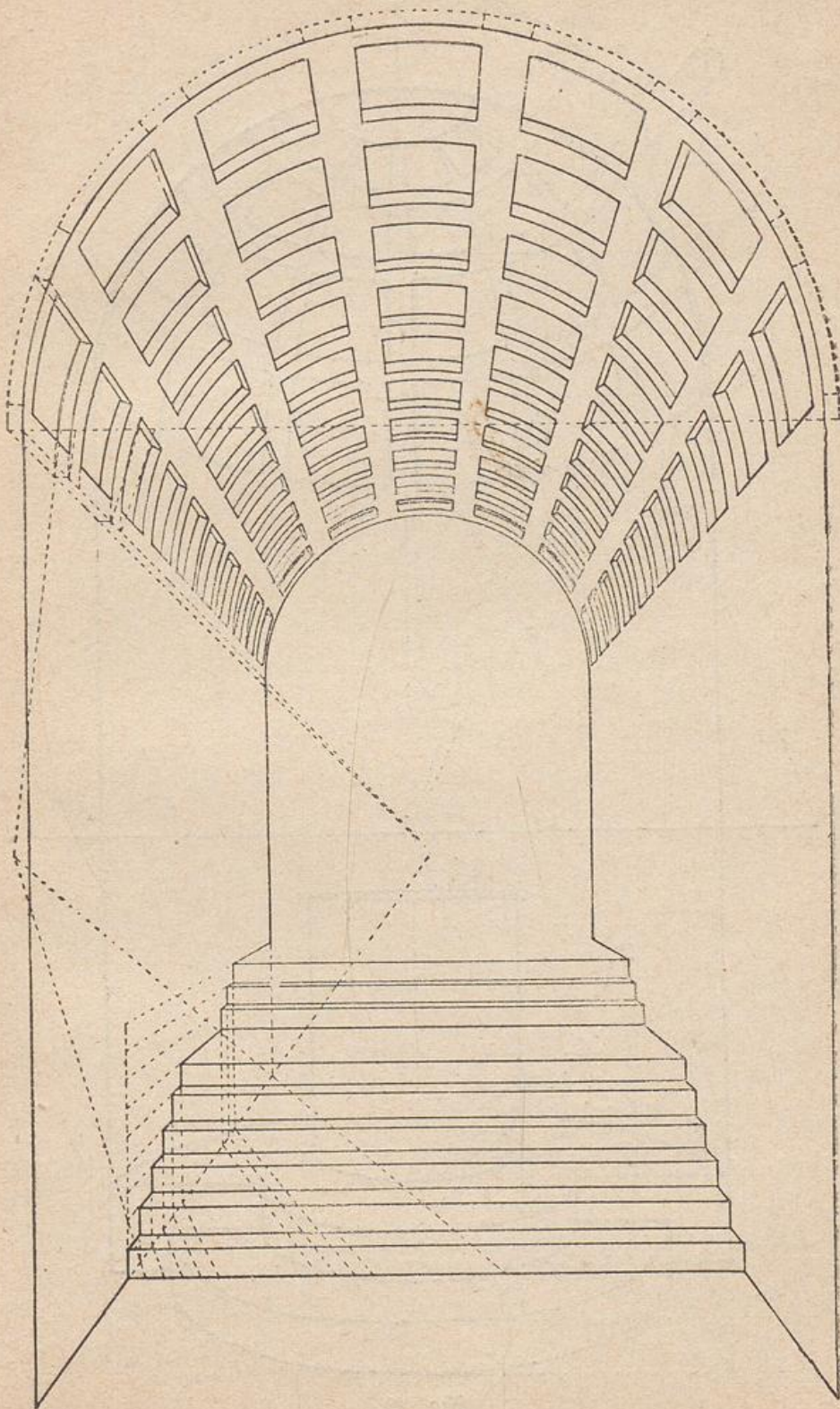

Fig. 61.

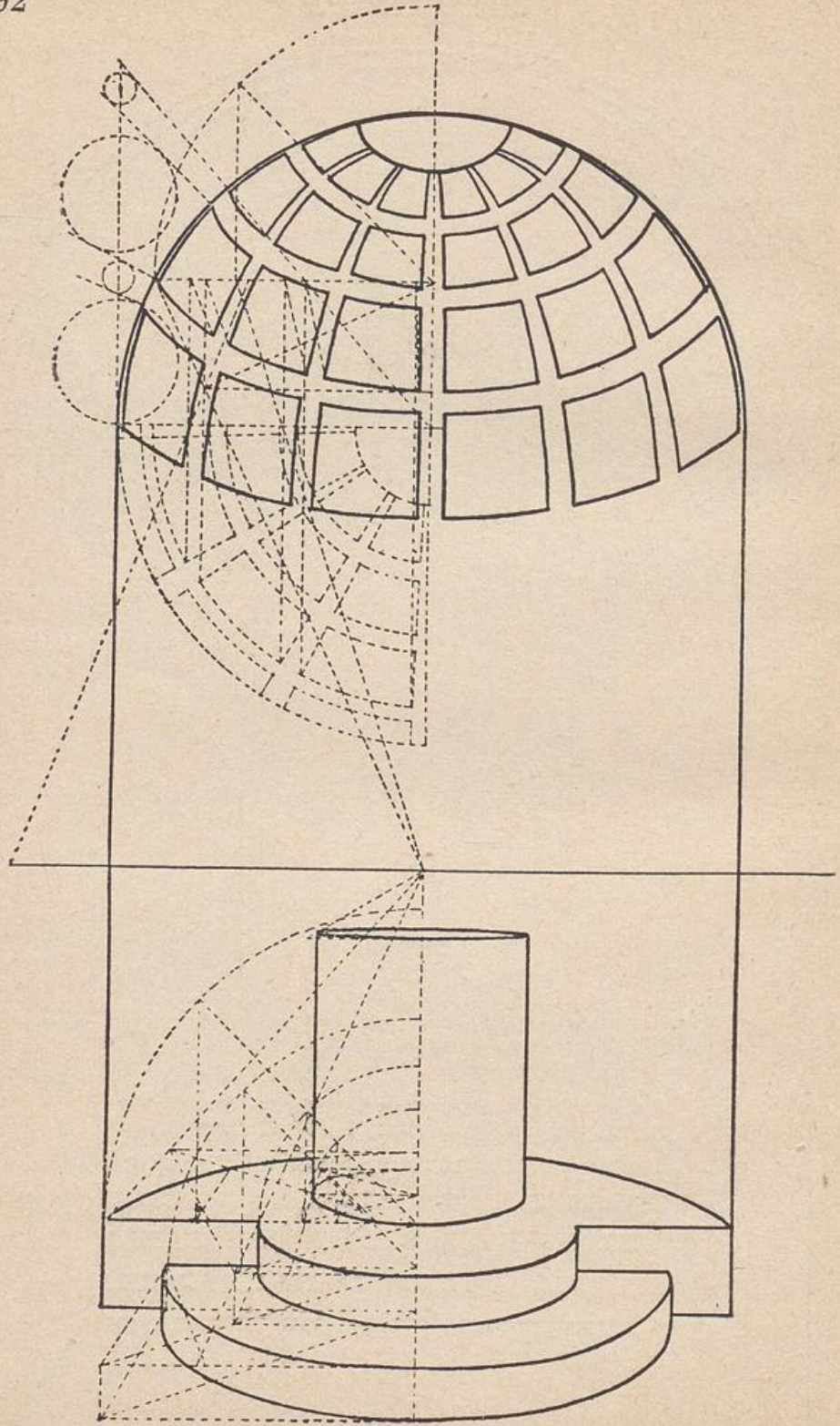

Fig. 62.

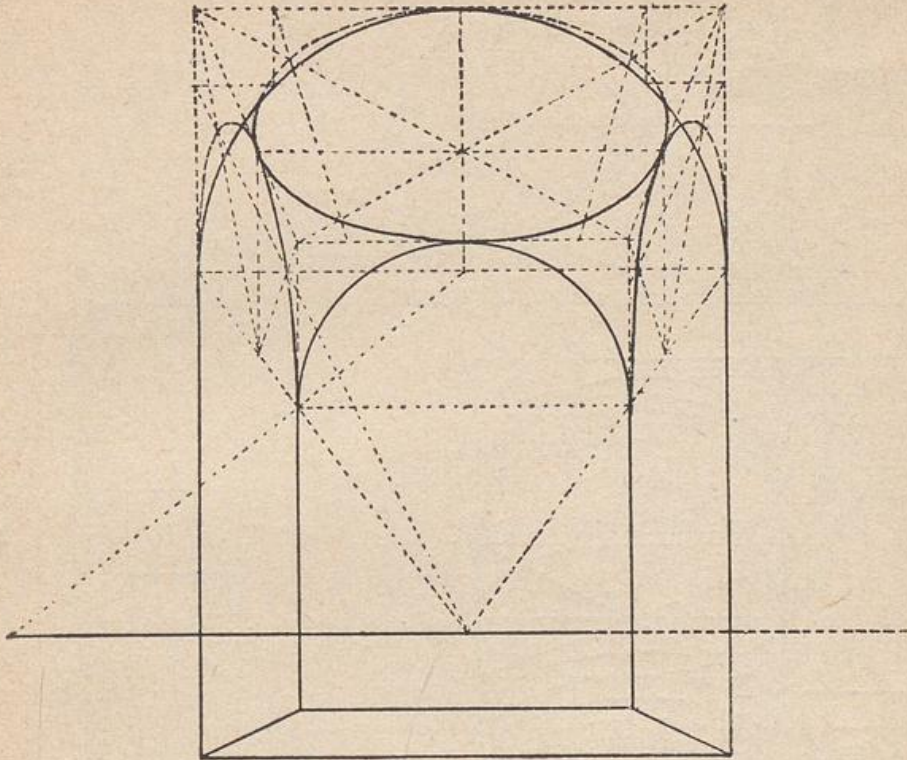

Fig. 63.

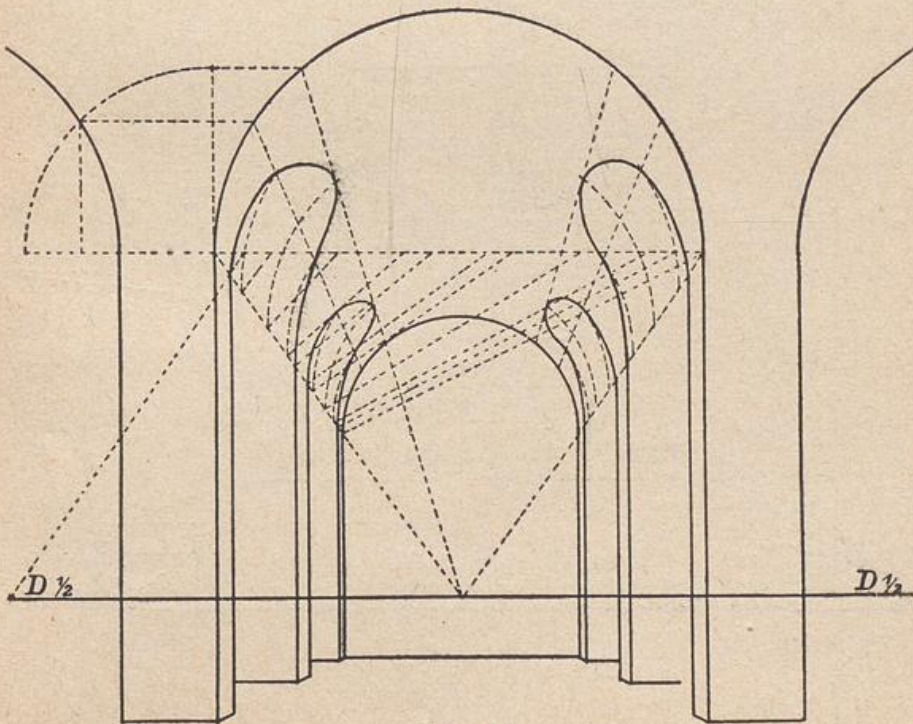

Fig. 64.

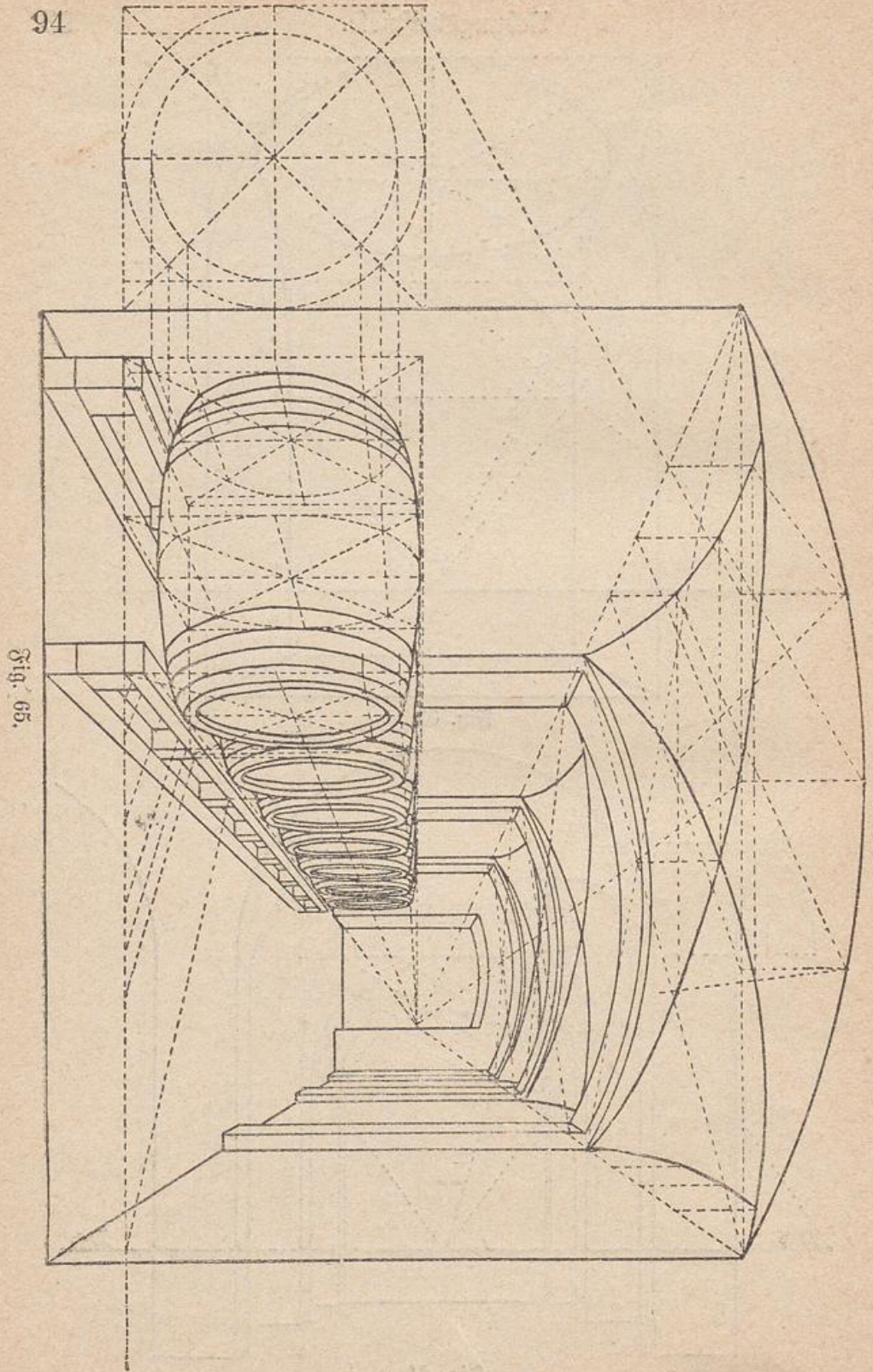

Fig. 65.

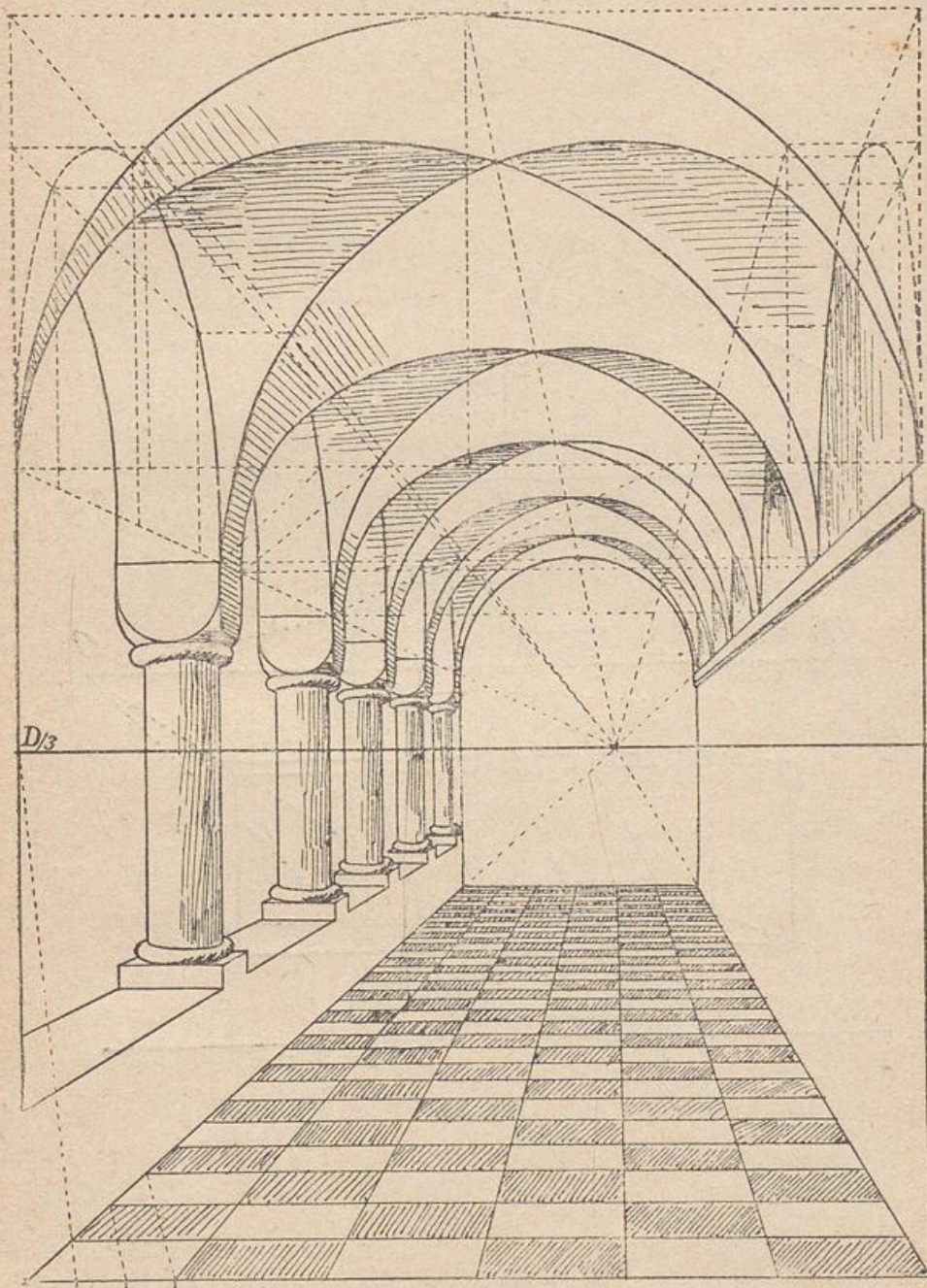

Fig. 66.

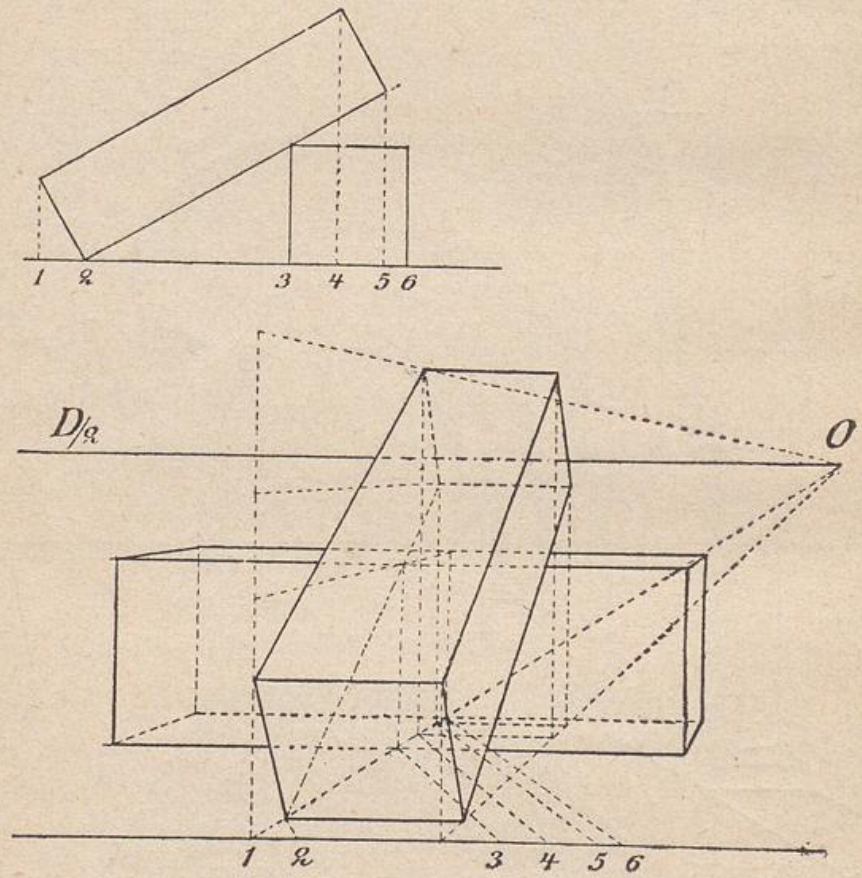

Fig. 56.

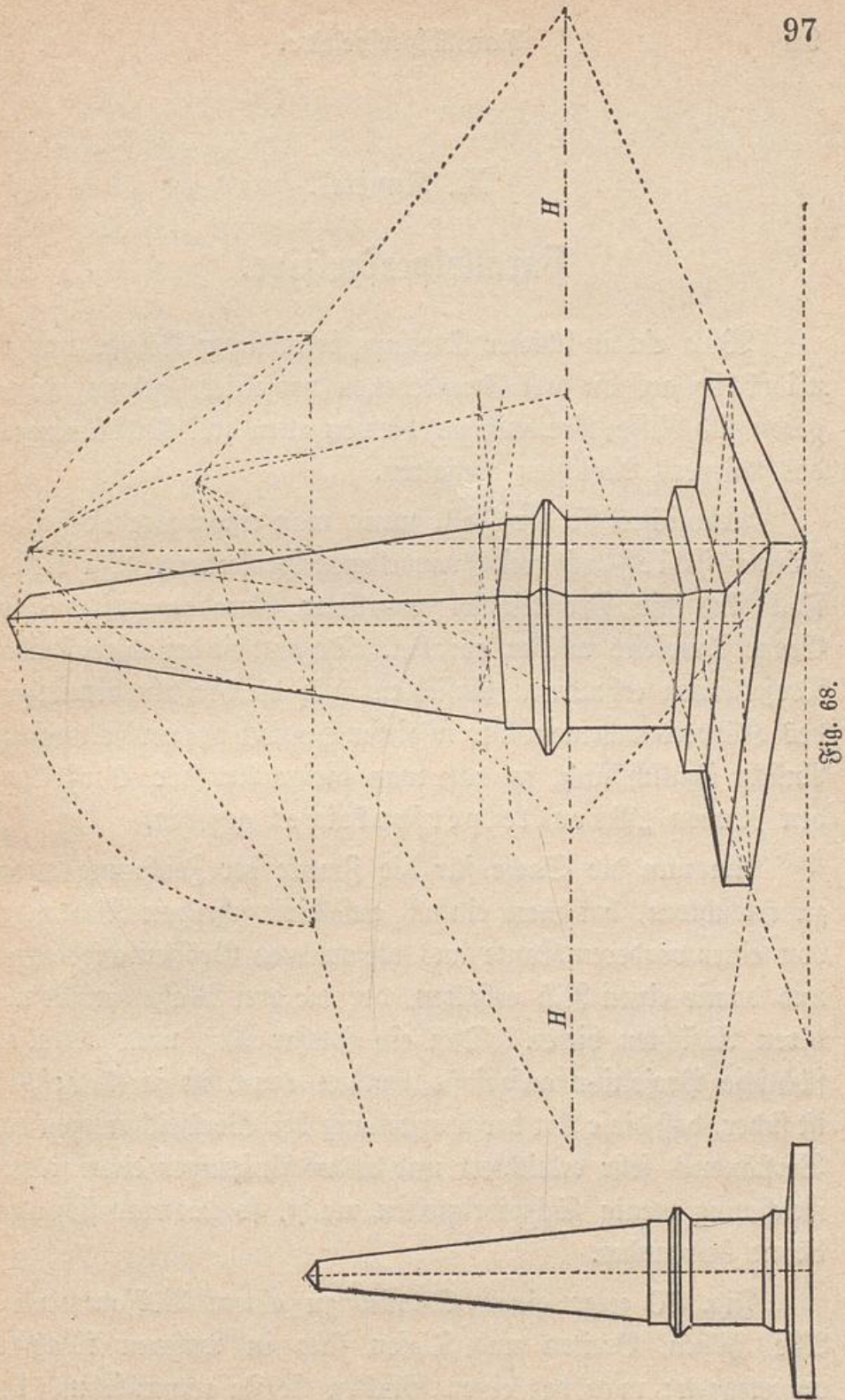

Fig. 68.

Freyberger, Perspektive.