



UNIVERSITÄTS-
BIBLIOTHEK
PADERBORN

Begriff der Arbeitsschule

Kerschensteiner, Georg

München [u.a.], 1957

4. Schlußbetrachtungen

[urn:nbn:de:hbz:466:1-82889](https://nbn-resolving.org/urn:nbn:de:hbz:466:1-82889)

g) *Weibliche Handarbeiten.* Der Unterricht setzte die Techniken der ersten und zweiten Klasse fort: Stricken, Sticken und Nähen. In der vierten Klasse wurden die Strickübungen der dritten Klasse auf einen Schlips oder Kragenschoner angewendet. Als neue Technik im Sticken wurde der Kreuzstich eingeführt, und wie das Musterstricken zu einem Schlips, so führte die Fertigstellung des Kreuzstichmusters zum Umschlag eines Nadelbüchleins, dessen Innenseiten die Schülerinnen mit Stoffresten und Bändern ausarbeiteten. Als Einlage wurden Flanellflecke genommen, die zugleich eine Gelegenheit für Schneideübungen boten. Endlich befaßte sich die vierte Klasse noch mit Sticken einer Borte auf geschlossenem Faden und weichem Gewebe, die, von den Kindern selbst entworfen, als Zwischensatz für eine von den Kindern selbst hergestellte Schürze diente.

4. Schlußbetrachtungen

Mit der Darstellung des Unterrichtsbetriebes der vier ersten Volksschulklassen im Sinne einer Arbeitsschule ist das Bild der genehmigten Versuchsklassen abgeschlossen. Was hier gegeben wurde, ist nur ein Beispiel eines Versuches und nicht einmal eines völlig freien Versuches, weil ja die Lehrziele jeder Klasse und jedes Unterrichtsfaches von vornherein durch die für sämtliche Volksschulklassen genehmigten Lehrpläne auch für die Versuchsklassen vorgeschrieben waren. Ich bin mir keinen Augenblick im unklaren darüber, daß eine Ausdehnung des Holzbearbeitungsunterrichts von 2 auf 6 Stunden in der Woche in den beiden ersten, auf 4 in den beiden nächsten Klassen und eine Verbindung mit Gartenarbeiten eine noch weit

stärkere Konzentration des Gesamtunterrichts ermöglichen würde, vielleicht unter Verschiebung der Ziele der ersten zwei oder drei Schuljahre in andern Unterrichtsfächern, aber unter stärkster Wirkung für die Gesamtpersönlichkeit des Kindes. Denn nur wo wir die ausschließlich in diesem Alter vorwiegenden praktischen Interessen des Kindes packen, bekommen wir mit einem Schlage seine ganze Persönlichkeit in die Hand. Erst aus seinen Interessen heraus wird das Kind in Wahrheit „selbsttätig“ und damit in seiner Totalität „selbstbildend“. So wie die gewöhnliche Schule „Selbsttätigkeit“ auffaßt, handelt es sich bloß um „Tätigkeit“, die natürlich das Kind „selbst“ ausübt. Aber damit ist ja gar nichts gewonnen. Es handelt sich nicht darum in der Arbeitsschule, daß das Kind „selbst“ tätig ist, sondern darum, daß es „aus seinem Selbst“ zur Tätigkeit genötigt wird. Damit erst tritt der ganze Mensch mit seinem Empfinden, Vorstellen, Denken, mit allen seinen Gefühlen, Trieben und Willensakten in die Tätigkeit ein, und nicht weil ihm ein anderer den Zweck des Tuns einige Augenblicke „interessant“ macht, weil der Lehrer das Interesse (soll heißen die Aufmerksamkeit oder die Neugierde) erweckt, sondern weil der Mensch aus seiner inneren zeitweiligen oder dauernden Gesamtveranlagung gar nicht anders kann. Die landläufige Pädagogik vergißt immer, daß ein bloß interessant gemachter Gegenstand bei weitem nicht jene Kräfte im allgemeinen auslöst wie ein vom eigensten Interesse ergriffener Gegenstand. Sobald aber erst einmal die „Selbsttätigkeit“ aus dem innersten Bedürfnis nach Erzeugung eines Objekts entsprungen ist, dann ergreift sie alles, was mit der rechten Erzeugung notwendig verbunden werden kann, Rechnen, Zeichnen, ja selbst Lesen und

Schreiben mit der gleichen Wucht der nach Erfüllung des Bedürfnisses drängenden ganzen Seele.

Die Mühsal des Unterrichtes und die Gequältheit seiner Methoden in den Klassen der Volksschule ist nur deshalb bisweilen so groß, weil unsere ganze Volksschule auf die im Kindesalter häufig noch sehr spärlich entwickelten intellektuellen Interessen eingestellt ist, während sie soziale und technische Interessen, die im Kindesalter absolut vorherrschen, völlig ignoriert. Ich erhebe mit vollem Bewußtsein diesen Vorwurf. Denn damit, daß die Schule soziale „Lehre“ gibt oder in der Stellung ihrer theoretischen Aufgaben das praktische Leben als Hintergrund wählt, berücksichtigt sie in keiner Weise die sozialen und technischen Interessen des Kindes. Die wirklichen Interessen des Kindes schreien nach Handeln, nach praktisch-sozialem oder praktisch-technischem Handeln. Und nur im Handeln werden die Kulturgüter erarbeitet.

Diese elementaren Lehren aller Erziehung werden aber erst Leben und Kraft gewinnen, wenn diejenigen Schulen, die unsere Lehrer erziehen, selbst Arbeitsschulen geworden sind. Wer nicht gewöhnt wurde, seinen seelischen Besitz sich selbst zu erarbeiten, mit Selbstüberwindung und Rücksichtslosigkeit gegen die eigene Natur, mit unermüdlicher Ausdauer und reinem Erkenntnisdrang, und wer keinen tieferen Einblick getan hat in die eigentliche Werkstätte des kindlichen Geistes, in das Triebwerk seiner Interessen, dem wird das Wesen der Arbeitsschule immer ein Rätsel bleiben.

I. Klasse

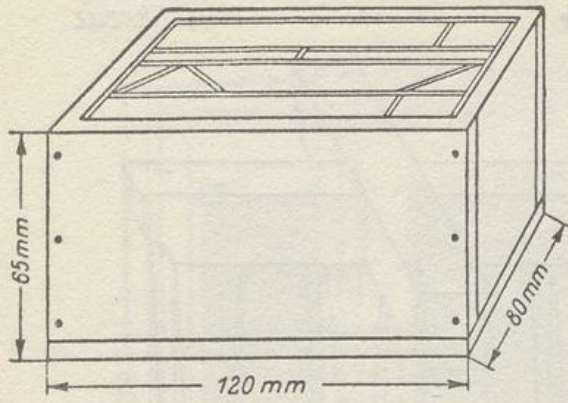

Baukasten
mit
32 Bausteinen

$\frac{1}{3}$ nat. Größe

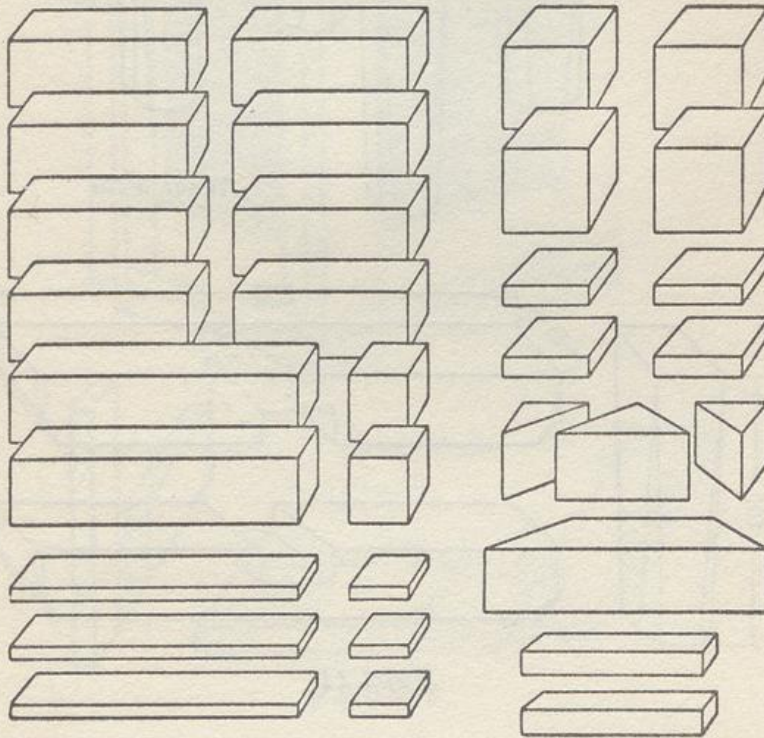

Tafel I

II. Klasse

Waschkreuz

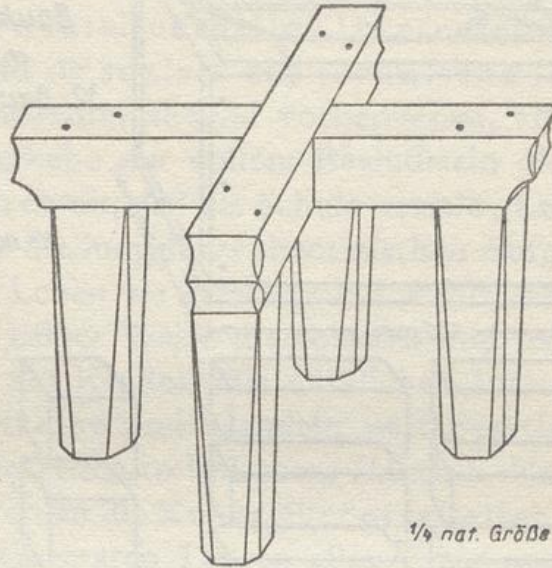

$\frac{1}{4}$ nat. Größe

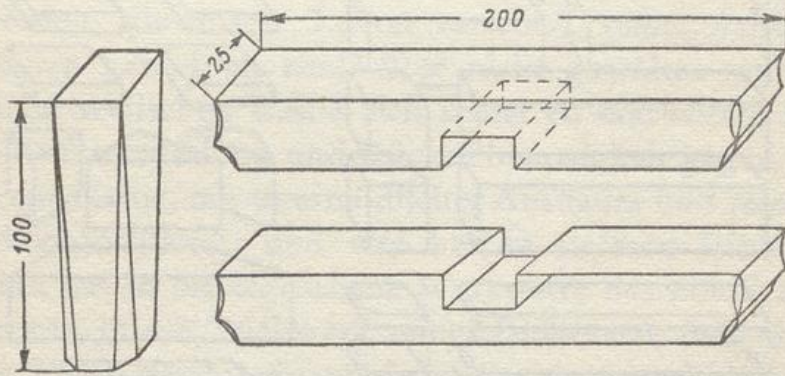

Tafel II

III. Klasse

Raupenkästchen

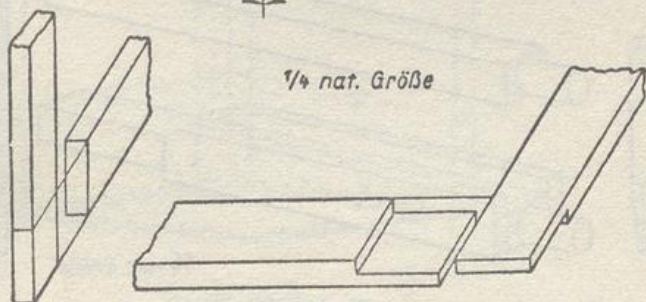
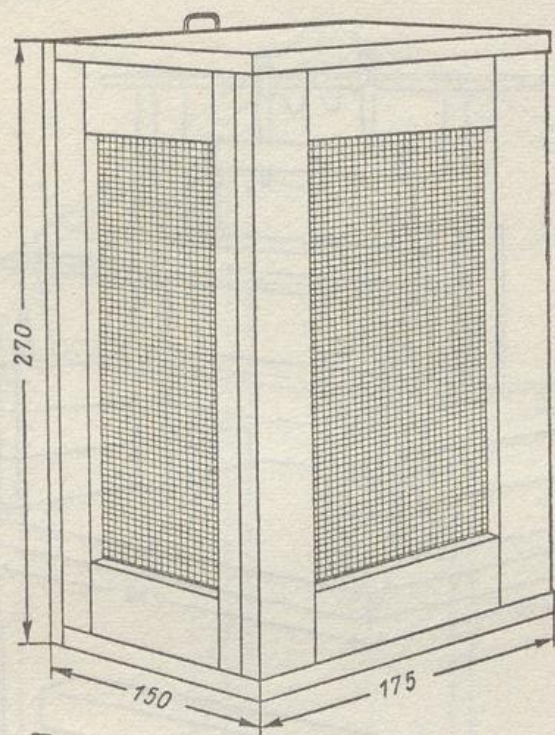

Tafel III

III. Klasse

Schleuse

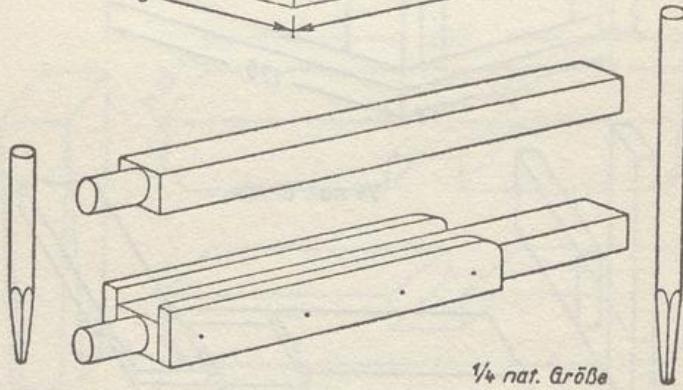
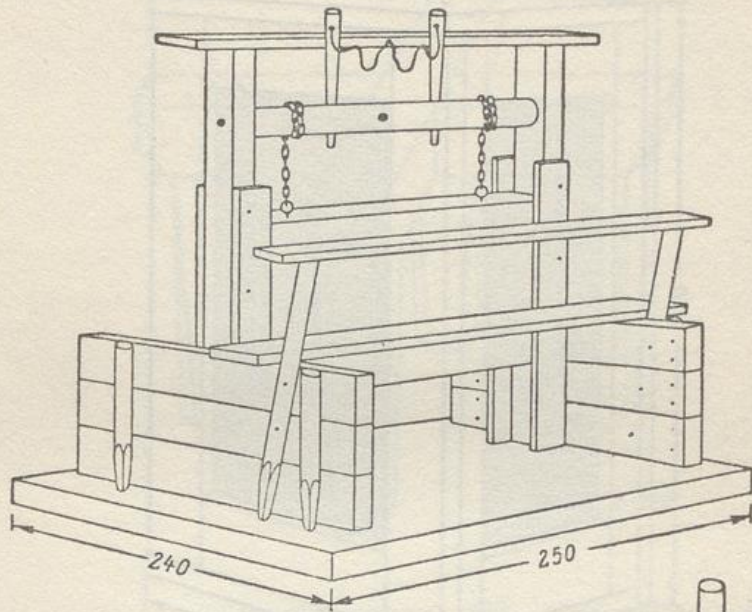

Tafel IV

IV. Klasse

Starenhaus

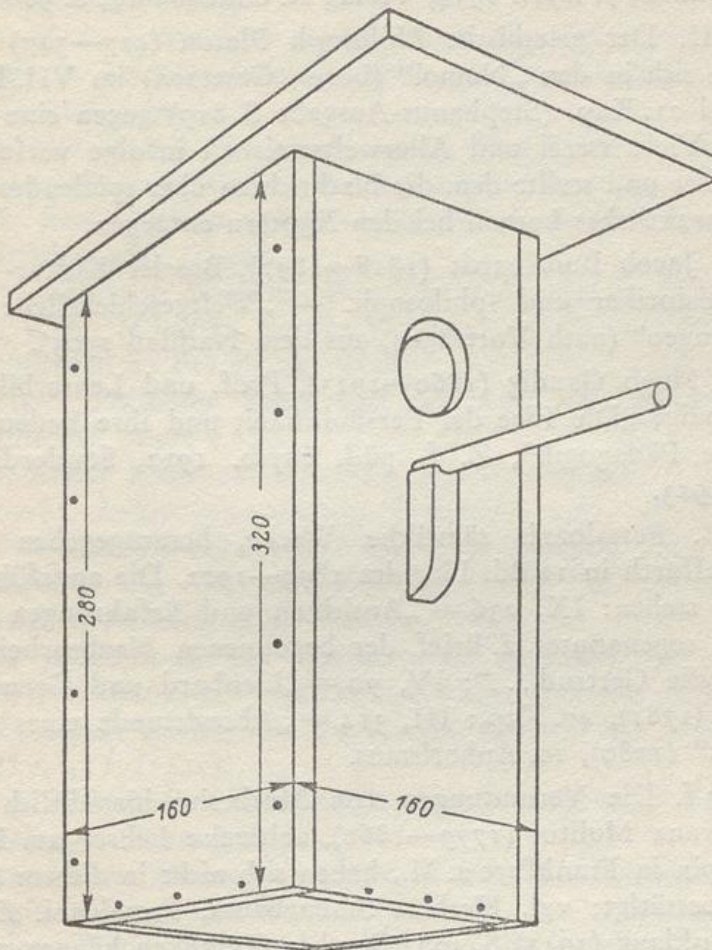

$\frac{1}{4}$ nat. Größe

Tafel V